

**LAPORAN AKUNTABILITAS KINERJA  
INSTANSI PEMERINTAH  
TAHUN 2022**



**DINAS PEMBERDAYAAN MASYARAKAT DAN DESA  
KABUPATEN GOWA**

## KATA PENGANTAR

Dinas Pemberdayaan Masyarakat dan Desa Kabupaten Gowa sebagai salah satu SKPD berkewajiban menyusun Laporan Akuntabilitas Kinerja Instansi Pemerintah (LAKIP) sebagai informasi kepada publik yang menjelaskan kinerja penyelenggaraan pemerintahan di bidang pemberdayaan masyarakat dan pemerintahan desa.

Laporan Akuntabilitas Kinerja Instansi Pemerintah (LAKIP) Dinas Pemberdayaan Masyarakat dan Desa Kabupaten Gowa Tahun 2022 disusun dalam rangka memenuhi Instruksi Presiden Nomor 7 Tahun 1999 tentang Akuntabilitas Kinerja Instansi Pemerintah.

Penyusunan LAKIP ini dimaksudkan sebagai pertanggungjawaban pelaksanaan tugas pokok dan fungsi serta kewenangan pengelolaan sumber daya dan kebijaksanaan berdasarkan Rencana Strategis Dinas Pemberdayaan Masyarakat dan Desa Kabupaten Gowa.

Laporan Akuntabilitas Kinerja Instansi Pemerintah (LAKIP) Dinas Pemberdayaan Masyarakat dan Desa Kabupaten Gowa Tahun 2022 ini menyajikan beberapa hal, antara lain:

1. Pelaksanaan tugas pokok dan fungsi Dinas Pemberdayaan Masyarakat dan Desa Kabupaten Gowa, sebagaimana yang telah diatur dalam Peraturan Bupati Gowa Nomor 55 Tahun 2016, pada umumnya telah dapat dilaksanakan sebagaimana mestinya.
2. Gambaran tentang evaluasi dan analisis akuntabilitas kinerja serta akuntabilitas keuangan Dinas Pemberdayaan Masyarakat dan Desa Kabupaten Gowa Tahun 2022.
3. Hasil Pengukuran Pencapaian Sasaran (PPS) dan Pengukuran Kinerja Kegiatan (PKK) Dinas Pemberdayaan Masyarakat dan Desa Kabupaten Gowa Tahun 2022.

Kami menyadari sepenuhnya bahwa informasi yang disajikan dalam LAKIP ini masih jauh dari kesempurnaan, olehnya itu kritik dan saran yang sifatnya membangun sangat diharapkan.

Sungguminasa, 03 Maret 2023

Kepala DPMD KABUPATEN GOWA,



MUHAMMAD BASIR, .SOS.,M.AP.

Pangkat Pembina Utama Muda

NIP : 19690705 199009 1 002

# DAFTAR ISI

KATA PENGANTAR .....	i
DAFTAR ISI.....	ii
BAB I PENDAHULUAN.....	1
A. Latar Belakang.....	1
B. Gambaran Umum Organisasi .....	2
C. Isu Strategis.....	4
D. Strategi Organisasi.....	5
BAB II PERENCANAAN KINERJA .....	6
A. Tujuan dan Sasaran .....	6
B. Arah Kebijakan dan Strategi .....	9
C. Indikator Kinerja Utama (IKU) .....	9
D. Perjanjian Kinerja .....	10
E. Standar Penilaian Kinerja .....	11
BAB III AKUNTABILITAS KINERJA .....	12
A. Capaian Kinerja Organisasi .....	12
1. Target dan Realisasi Kinerja Tahun 2022 .....	12
2. Realisasi dan Capaian Kinerja Tahun 2021-2022 .....	13
3. Perbandingan Realisasi Kinerja sampai tahun ini dengan target jangka menengah pada Rencana Strategis.....	14
4. Realisasi Kinerja dengan mengacu pada Standar Pelayanan Minimal (SPM)/Standar Nasional Lainnya .....	16
5. Analisa Penyebab keberhasilan/Kegagalan .....	16
6. Analisis atas Efisiensi Penggunaan Sumber Daya.....	19
7. Analisis Program/Kegiatan yang menunjang keberhasilan/kegagalan pencapaian Kinerja (Perjanjian Kinerja).....	21
B. Realisasi Anggaran .....	24
BAB IV PENUTUP.....	27
LAMPIRAN.....	29

# BAB I

## PENDAHULUAN

### A. Latar Belakang

Dalam upaya mewujudkan tata kelola pemerintahan yang baik di pemerintah daerah, salah satu prinsip mendasar yang harus dipenuhi adalah prinsip akuntabilitas. Akuntabilitas merupakan pertanggungjawaban pemerintah atas pemanfaatan sumber daya dalam penyelenggaraan pemerintahan. Hal ini dilakukan untuk menciptakan penyelenggaraan pemerintah yang bersih, bebas korupsi, kolusi dan nepotisme.

Laporan Akuntabilitas Kinerja Instansi Pemerintah (LAKIP) merupakan wujud akuntabilitas instansi pemerintah yang pedoman penyusunan mengacu kepada Peraturan Menteri Pendayagunaan Aparatur Negara dan Reformasi Birokrasi Nomor 53 Tahun 2014 tentang Petunjuk Teknis Perjanjian Kinerja, Pelaporan Kinerja dan Tata Cara Reviu atas Laporan Kinerja Instansi Pemerintah.

Sebagai perwujudan akuntabilitas terhadap pelaksanaan program kegiatan yang tercantum dalam Rencana Strategis, Dinas Pemberdayaan Masyarakat dan Desa berkewajiban membuat dan menyajikan Laporan Kinerja sebagai alat untuk mengukur keberhasilan pelaksanaan tugas dan fungsi kedinasannya pada setiap akhir tahun anggaran. Hal tersebut sesuai dengan ketentuan dalam Peraturan Presiden Nomor 29 Tahun 2014 tentang Sistem Akuntabilitas Kinerja Instansi Pemerintah, dan Peraturan Menteri Pendayagunaan Aparatur Negara dan Reformasi Birokrasi Nomor 53 Tahun 2014 tentang Petunjuk Teknis Penyusunan Penetapan Kinerja, Pelaporan Kinerja dan Tata Cara Reviu atas Laporan Akuntabilitas Pemerintah Daerah Kabupaten Gowa.

Penyusunan LAKIP Dinas Pemberdayaan Masyarakat dan Desa Kabupaten Gowa Tahun 2022 sebagai salah satu bentuk pertanggungjawaban atas pelaksanaan, visi dan misi, tujuan dan sasaran yang telah ditetapkan dalam Rencana Strategis Dinas Pemberdayaan Masyarakat dan Desa Kabupaten Gowa Tahun 2021 - 2026, serta sebagai umpan balik untuk memperbaiki kinerja Dinas Pemberdayaan Masyarakat dan Desa Kabupaten Gowa pada tahun mendatang.

Target Kinerja yang harus dicapai Dinas Pemberdayaan Masyarakat dan Desa Kabupaten Gowa Tahun 2022, yang merupakan penjabaran dari visi dan misi, tujuan dan sasaran yang telah ditetapkan dalam Rencana Strategis Dinas Pemberdayaan Masyarakat dan Desa Kabupaten Gowa Tahun 2021 - 2026 dan Rencana Kerja Dinas Pemberdayaan Masyarakat dan Desa Kabupaten Gowa Tahun 2022. Pengukuran pencapaian kinerja bertujuan untuk mendorong instansi pemerintah dalam meningkatkan transparansi, akuntabilitas dan efektivitas dari kebijakan dan program serta dapat menjadi masukan dan umpan balik bagi pihak-pihak yang berkepentingan dalam rangka meningkatkan kinerja instansi pemerintah. Dengan demikian substansi penyusunan Laporan Akuntabilitas Kinerja Instansi Pemerintah didasarkan pada hasil-hasil capaian indikator kinerja pada masing-masing unit satuan kerja yang ada di lingkungan Dinas Pemberdayaan Masyarakat dan Desa Kabupaten Gowa.

## **B. Gambaran Umum Organisasi**

Berdasarkan Peraturan Daerah Kabupaten Gowa Nomor 55 Tahun 2016 tentang Kedudukan, Susunan Organisasi, Tugas dan Fungsi serta Tata Kerja Dinas Pemberdayaan Masyarakat dan Desa disebutkan bahwa Dinas Pemberdayaan Masyarakat dan Desa merupakan perangkat daerah yang melaksanakan urusan pemerintahan daerah di bidang pemberdayaan masyarakat dan desa. Dinas Pemberdayaan Masyarakat dan Desa dipimpin oleh Kepala Dinas yang dalam melaksanakan tugasnya berada di bawah dan bertanggung jawab kepada Bupati Gowa.

Dinas Pemberdayaan Masyarakat dan Desa dalam melaksanakan tugas pemerintahan di bidang pemberdayaan masyarakat dan desa menyelenggarakan fungsi:

1. Perumusan kebijakan bidang pemberdayaan masyarakat dan desa;
2. Pelaksanaan kebijakan bidang pemberdayaan masyarakat dan desa;
3. Pelaksanaan evaluasi dan pelaporan bidang pemberdayaan masyarakat dan desa;
4. Pelaksanaan administrasi dinas bidang pemberdayaan masyarakat dan desa; dan
5. Pelaksanaan fungsi lain yang diberikan oleh Bupati terkait tugas dan fungsinya.

## Struktur Organisasi

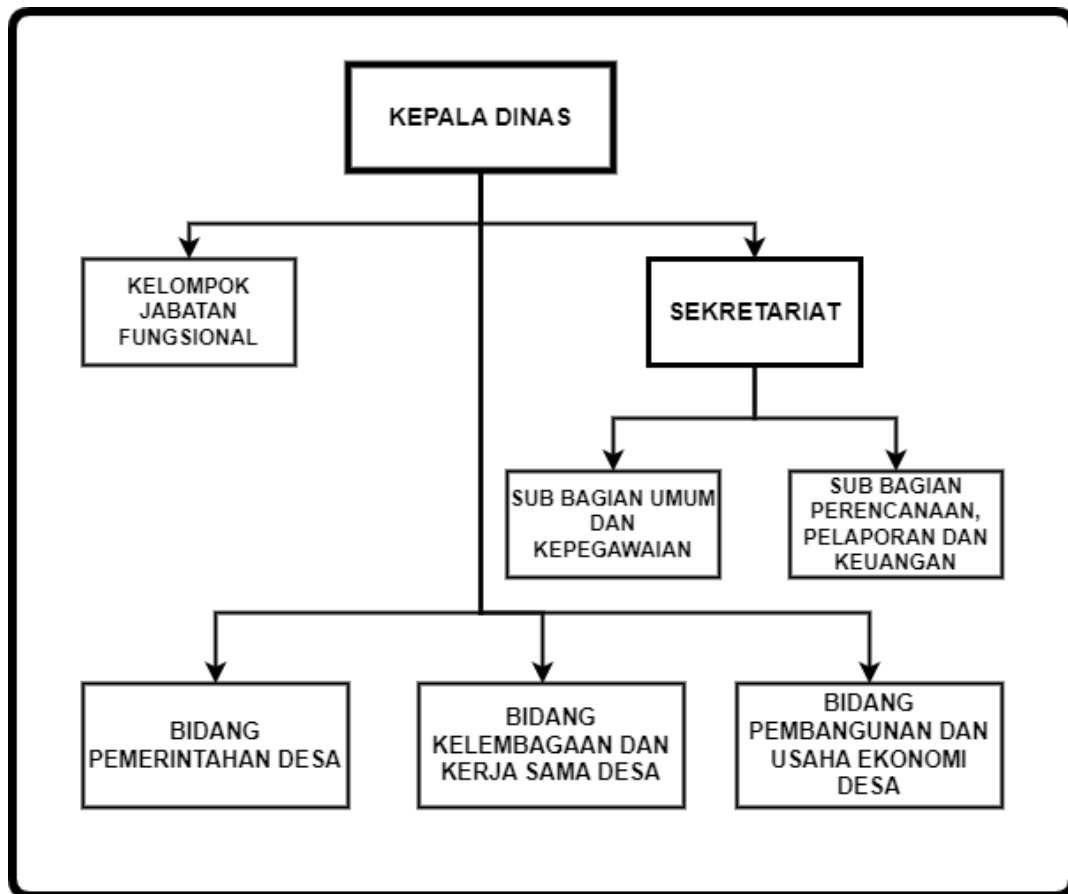

### Jumlah Pegawai SKPD berdasarkan pendidikan

NO.	PENDIDIKAN	JUMLAH	(%)	KETERANGAN
1	2	3	4	5
1	Strata Satu	12 Orang	66,67	
2	Strata Dua	6 Orang	33,33	
<b>Jumlah Total</b>		<b>18 orang</b>	<b>100</b>	

menunjukkan bahwa tingkat pendidikan dari jumlah 18 orang pegawai pada Dinas Pemberdayaan Masyarakat dan Desa Kabupaten Gowa sebagian besar adalah mereka yang berpendidikan Strata Satu (S-1) 12 Orang atau (66,67%), kemudian yang berpendidikan Strata Dua (S-2) sebanyak 6 orang (33,33%).

NO.	PANGKAT/GOLONGAN RUANG	JUMLAH	(%)	KETERANGAN
1	2	3	4	5
1	Pembina, IV/c	1 orang	5,55%	
2	Pembina Tingkat I, IV/b	-	-	
3	Pembina, IV/a	3 orang	16,67%	
4	Penata Tingkat I, III/d	7 orang	38,89%	
5	Penata, III/c	5 orang	27,78%	
6	Penata Muda Tingkat I, III/b	2 orang	11,11%	
7	Penata Muda, III/a	-	-	

NO.	PANGKAT/GOLONGAN RUANG	JUMLAH	(%)	KETERANGAN
1	2	3	4	5
8	Pengatur Tingkat I, II/d	-	-	
9	Pengatur, II/c	-	-	
10	Pengatur Muda Tingkat I, II/b	-	-	
11	Pengatur Muda, II/a	-	-	
<b>Jumlah Total</b>		<b>18 Orang</b>	<b>100%</b>	

menunjukkan bahwa pangkat dan golongan/ruang dari 18 orang pegawai pada Dinas Pemberdayaan Masyarakat dan Desa Kabupaten Gowa sebagian besar adalah Penata Muda Tingkat I (III/b) sebanyak 2 orang (11,11%), Penata (III/c) sebanyak 5 orang (27,78%), Penata Tingkat I (III/d) sebanyak 7 orang (38,89%) sedangkan pegawai yang berpangkat Pembina (IV/a) 3 orang (16,67%) dan Pembina Utama Muda (IV/c) sebanyak 1 orang (5,55%).

### C. Isu Strategis

Isu Strategis adalah kondisi atau hal yang harus diperhatikan atau dikedepankan dalam perencanaan pembangunan Daerah karena dampaknya yang signifikan bagi Daerah dengan karakteristik bersifat penting, mendasar, mendesak, berjangka menengah / panjang, dan menentukan pencapaian tujuan penyelenggaraan pemerintahan Daerah di masa yang akan datang.

Dalam melaksanakan tugas pokok dan fungsinya, Dinas Pemberdayaan Masyarakat dan Desa tidak terlepas dari berbagai kendala dan hambatan teknis yang merupakan isu-isu strategis yang perlu segera diatasi melalui berbagai pendekatan strategis agar mampu memecahkan setiap permasalahan. Isu-isu yang strategis yang dihadapi Dinas Pemberdayaan Masyarakat dan Desa di antaranya adalah :

1. Masih rendahnya sinergisitas pemerintah pusat, provinsi dan kabupaten terhadap program yang mendukung upaya pemberdayaan masyarakat.
2. Banyaknya inovasi TTG (Teknologi Tepat Guna) yang tidak teridentifikasi di tingkat desa.
3. Masih terbatasnya sumber daya manusia di desa yang mampu mengelola BUMDes secara profesional.
4. Sebagian BUMDes yang ada saat ini belum memiliki jaringan dan pemasaran yang luas untuk pengembangan usaha.
5. Kurangnya kompetensi, kualifikasi dan motivasi pengelola LPM terhadap peningkatan partisipasi masyarakat dalam membangun desa.
6. Belum maksimalnya peran Kelembagaan ditingkat desa dalam proses perencanaan dan pelaksanaan pembangunan di desa.

Berdasarkan analisa isu strategis, maka ditetapkan tujuan dan sasaran Dinas Pemberdayaan Masyarakat dan Desa selama 5 tahun ke depan sebagaimana tercantum dalam Rencana Strategis Dinas Pemberdayaan Masyarakat dan Desa Tahun 2021-2026 sebagai upaya ikut serta mewujudkan visi dan misi Kabupaten Gowa.

#### **D. Strategi Organisasi**

Strategi merupakan kebijakan, kegiatan, dan program, keputusan dan pemanfaatan sumber daya dalam upaya memecahkan permasalahan-permasalahan yang berorientasi pada pencapaian tujuan organisasi.

Oleh karena itu, peningkatan kinerja Dinas Pemberdayaan Masyarakat berkaitan dengan bagaimana ketersediaan sumber daya dan strategi pelaksanaan kegiatan pemerintahan di bidang pemberdayaan masyarakat dan desa sehingga semua permasalahan-permasalahan yang timbul bisa segera diatasi.

Usaha yang dilakukan Dinas Pemberdayaan Masyarakat dalam meningkatkan kinerja di bidang pemberdayaan masyarakat dan desa dilakukan dari berbagai aspek yang memberikan pengaruh signifikan terhadap kinerja organisasi. Pada Aspek internal, Dinas Pemberdayaan Masyarakat melakukan pengembangan kompetensi sumber daya aparatur, penyediaan sarana dan prasarana pendukung pencapaian kinerja seperti melakukan pembinaan secara rutin ke 121 Desa berupa pelatihan, Bimbingan Teknis serta sosialisasi.



## **BAB II**

### **PERENCANAAN KINERJA**

Perencanaan Kinerja merupakan proses penyusunan hasil kerja (*outcome*) dari pelaksanaan program dan kegiatan dalam Renstra Dinas Pemberdayaan Masyarakat dan Desa. Rencana kinerja menggambarkan program dan kegiatan tahunan yang akan dilaksanakan oleh instansi pemerintah dan indikator kinerja beserta target-targetnya berdasarkan program, kebijakan, dan sasaran yang telah ditetapkan dalam Renstra.

Renstra Dinas Pemberdayaan Masyarakat dan Desa. Tahun 2021-2026 memuat tujuan, sasaran, strategi, arah kebijakan beserta indikator untuk mengukur keberhasilan dan kegagalan pelaksanaan program kegiatan sebagai perwujudan akuntabilitas pelaksanaan fungsi-fungsi pemerintahan

#### **A. Tujuan dan Sasaran**

Perumusan tujuan dan sasaran pada Rencana Strategis Dinas Pemberdayaan Masyarakat dan Desa Tahun 2021 – 2026 mengacu pada Misi ke 3, tujuan dan sasaran yang ada pada RPJMD Kabupaten Gowa tahun 2021–2026 yaitu:

Misi ke 3 : Meningkatkan infrastruktur yang berkualitas, terintegrasi dan berwawasan lingkungan

Tujuan : Meningkatkan aksesibilitas dan kualitas infrastruktur layanan dasar masyarakat

Sasaran : Berkembangnya infrastruktur sosial ekonomi masyarakat perdesaan

Berdasarkan misi, tujuan dan sasaran RPJMD di atas, Dinas Pemberdayaan Masyarakat dan Desa sebagai perangkat daerah yang bertanggung jawab di bidang urusan pemberdayaan masyarakat desa menetapkan tujuan dan saran organisasi dalam upaya mendukung capaian kinerja RPJMD Kabupaten Gowa 2021-2026. Tujuan dan Sasaran Dinas Pemberdayaan Masyarakat dan Desa di antaranya adalah :

Tujuan : Meningkatkan kemajuan pembangunan desa, indikator tujuan persentase mandiri dan target kinerja yang harus didapat pada akhir tahun ke-lima yakni 18,18% atau 22 Desa Mandiri pada tahun akhir renstra.

Sasaran : Meningkatnya status kemajuan dan kemandirian desa

Indikator : 1) Persentase Desa Maju, dengan target 81,82% atau 99 Desa Maju pada tahun 2026.

2) Persentase Desa Berkembang, dengan target 0,00% atau 0 Desa Berkembang pada tahun 2026.

3) Cakupan Saranan dan Prasarana Perkantoran Pemerintah Desa yang Baik, dengan target 100% atau 121 desa yang memiliki sarana dan Prasarana Perkantoran yang baik pada tahun 2026.

- 4) Rata-rata jumlah Kelompok Bina Lembaga Pemberdayaan Masyarakat (LPM), dengan target 3 Kelompok atau 501 Kelompok Binaan LPM pada tahun 2026.
- 5) Rata-rata jumlah Kelompok Binaan PKK, dengan target 33,08 Kelompok atau 5.525 Kelompok Binaan PKK pada tahun 2026.
- 6) Persentase LPM Berprestasi, dengan target 19,76% atau 33 LPM Berprestasi pada tahun 2026.
- 7) Persentase LSM Aktif, dengan target 100% atau 31 LSM Aktif pada tahun 2026.
- 8) Persentase PKK Aktif, dengan target 100% atau 167 PKK Aktif pada tahun 2026.
- 9) Persentase Posyandu Aktif, dengan target 100% atau 793 Posyandu Aktif pada tahun 2026.
- 10) Swadaya Masyarakat terhadap Program Pemberdayaan Masyarakat, dengan target 6,10% atau total keseluruhan dana swadaya dibagi pagu swadaya pada tahun 2026.
- 11) Pemeliharaan Pasca Program Pemberdayaan Masyarakat, dengan target 100% atau 1 Program pemberdayaan masyarakat pada tahun 2026.

### Matriks Tujuan dan Sasaran Renstra Tahun 2021-2026

Tujuan	Sasaran	Indikator Sasaran	Target Kinerja pada Tahun				
			2022	2023	2024	2025	2026
Meningkatkan kemajuan pembangunan desa	Meningkatnya status kemajuan dan kemandirian desa	Persentase Desa Maju	49,59%	57,85%	71,90%	79,34%	81,82%
		Persentase Desa Berkembang	38,84%	28,93%	13,22%	4,13%	0%
		Cakupan Sarana dan Prasarana Perkantoran Pemerintah Desa yang Baik	100%	100%	100%	100%	100%
		Rata-Rata jumlah Kelompok Bina Lembaga Pemberdayaan Masyarakat (LPM)	3 Kelompok	3 Kelompok	3 Kelompok	3 Kelompok	3 Kelompok
		Rata-Rata Jumlah Kelompok Binaan PKK	33.08 Kelompok	33.08 Kelompok	33.08 Kelompok	33.08 Kelompok	33.08 Kelompok
		Persentase LPM Berprestasi	12.57%	14.37%	16.17%	17.96%	19.76%
		Persentase LSM Aktif	100%	100%	100%	100%	100%
		Persentase PKK Aktif	100%	100%	100%	100%	100%
		Persentase Posyandu Aktif	100%	100%	100%	100%	100%
		Swadaya Masyarakat terhadap Program Pemberdayaan Masyarakat	5.64%	5.75%	5.87%	5.98%	6.10%
		Pemeliharaan Pasca Program Pemberdayaan Masyarakat	100%	100%	100%	100%	100%

## **B. Arah Kebijakan dan Strategi**

Untuk merealisasikan tujuan dan sasaran yang telah ditetapkan dapat ditempuh dengan mengembangkan strategi pencapaian tujuan dan sasaran secara optimal. Adapun strategi Dinas Pemberdayaan Masyarakat dan Desa sebagai berikut :

1. Peningkatan status desa mandiri
2. Peningkatan status desa maju
3. Peningkatan status desa berkembang
4. Peningkatan cakupan sarana dan prasarana perkantoran pemerintah desa yang baik
5. Peningkatan kelompok bina lembaga pemberdayaan masyarakat (LPM)
6. Peningkatan jumlah kelompok binaan PKK
7. Peningkatan LPM berprestasi
8. Peningkatan LSM aktif
9. Peningkatan PKK aktif
10. Peningkatan posyandu aktif

sedangkan arah kebijakan Dinas Pemberdayaan Masyarakat dan Desa untuk mencapai tujuan dan sasaran adalah sebagai berikut :

1. Meningkatkan kapasitas dan peran kelembagaan desa dan tatanan kehidupan sosial budaya.
2. Meningkatkan partisipasi dan keswadayaan masyarakat dalam pembangunan desa.
3. Meningkatnya pengembangan kerja sama desa.
4. Meningkatkan pembangunan kawasan perdesaan.
5. Meningkatkan kelompok teknologi tepat guna dan pendayagunaan potensi sumber daya alam perdesaan.
6. Meningkatnya kegiatan usaha ekonomi masyarakat dan penguatan lembaga ekonomi desa.
7. Meningkatkan pengelolaan administrasi pemerintahan desa.
8. Meningkatkan persentase desa/kelurahan kategori cepat berkembang.
9. Meningkatkan akuntabilitas kinerja dan keuangan lingkungan Dinas Pemberdayaan Masyarakat dan Desa Kabupaten Gowa.

## **C. Indikator Kinerja Utama (IKU)**

IKU merupakan indikator kinerja suatu instansi, utamanya dalam mencapai tujuan dan sasaran tertentu. Perangkat daerah diwajibkan merumuskan indikator kinerja utama, dan menjadikan hal itu sebagai prioritas utama. Tujuan penetapan IKU bagi organisasi Dinas Pemberdayaan Masyarakat dan Desa adalah:

1. Untuk mengetahui sejauh mana tingkat keberhasilan atau pencapaian kinerja SKPD pada akhir tahun anggaran. Ukuran tersebut nantinya akan

dijadikan patokan untuk melakukan evaluasi terhadap kinerja PNS dan organisasi.

2. Untuk mendapatkan informasi penting soal capaian kinerja PNS. Sehingga hal tersebut menjadi dasar pengembangan kompetensi dan pemenuhan sumber daya di organisasi.

Indikator Kinerja Utama SKPD ditetapkan berdasarkan surat keputusan Dinas Pemberdayaan Masyarakat dan Desa Nomor 410/085a/IV/DPMD/2022 Tahun 2022 Adapun indikator kinerja utama Dinas Pemberdayaan Masyarakat dan Desa yaitu :

No	Sasaran	Indikator Kinerja Utama	Target Tahun				
			2022	2023	2024	2025	2026
1	Berkembangnya infrastruktur sosial ekonomi masyarakat perdesaan	Indeks Desa Membangun	$\frac{\text{Rata - rata nilai IDM seluruh Desa}}{\text{Jumlah Desa}} \times 100\%$				

#### D. Perjanjian Kinerja

Perjanjian kinerja merupakan pernyataan komitmen yang merepresentasikan janji untuk mencapai kinerja yang jelas dan terukur dalam rentang waktu satu tahun. Perjanjian kinerja disepakati bersama antara penerima dan pemberi amanah dan merupakan ikhtisar Rencana Kinerja Tahunan yang telah disesuaikan dengan anggaran yang tersedia.

Perjanjian kinerja merupakan proses perjanjian rencana kinerja sebagai penjabaran dari sasaran dan program yang telah ditetapkan dalam rencana strategi yang akan dilaksanakan melalui berbagai kegiatan tahunan. Di dalam perjanjian kinerja memuat sasaran strategis dengan merinci indikator kinerja dan target yang ditetapkan untuk dapat dicapai dalam tahun 2022.

#### Perjanjian Kinerja Dinas Pemberdayaan Masyarakat dan Desa Tahun 2022

Tujuan : Meningkatkan kemajuan pembangunan desa

Dengan sasaran, indikator dan target sebagai berikut:

Sasaran Strategis	Indikator sasaran	Target	Program	Anggaran (Rp)
Meningkatnya status kemajuan dan kemandirian desa	Swadaya Masyarakat terhadap Program Pemberdayaan Masyarakat	5,75%	Peningkatan Kerja Sama Desa	140.272.400
	Pemeliharaan Pasca Program Pemberdayaan Masyarakat	100%		
	Persentase Desa Maju	57,85%	Administrasi Pemerintahan Desa	2.772.298.040
	Persentase Desa Berkembang	28,93%		
	Cakupan Sarana dan Prasarana Perkantoran Pemerintah Desa yang Baik	100%		
	Persentase LPM Berprestasi	100%		
				744.007.000

	Persentase LSM Aktif	100%	Pemberdayaan Lembaga Kemasyarakatan, Lembaga Adat Dan Masyarakat Hukum Adat
	Rata-Rata jumlah Kelompok Bina Lembaga	33.08 Kelompok	
	Pemberdayaan Masyarakat (LPM)	14,37%	
	Rata-Rata Jumlah Kelompok Binaan PKK	3 Kelompok	
	Persentase Posyandu Aktif	100%	

## E. Standar Penilaian Kinerja

Agar dapat dilakukan analisis terhadap hasil kinerja Dinas Pemberdayaan Masyarakat dan Desa ditetapkan standar pencapaian sebagai parameter keberhasilan atau kegagalan dari pelaksanaan kebijakan teknis, program dan kegiatan sebagai berikut :

Nilai (%)	Pencapaian
$\geq 110$	Sangat Tercapai/ Sangat Berhasil
$90 \leq X < 110$	Tercapai / Berhasil
$60 \leq X < 90$	Cukup Tercapai / Cukup Berhasil
$X < 60$	Tidak Tercapai / Tidak Berhasil

## BAB III

### AKUNTABILITAS KINERJA

#### A. Capaian Kinerja Organisasi

Capaian Kinerja organisasi menunjukkan setiap pernyataan kinerja sasaran strategis organisasi sesuai dengan hasil pengukuran kinerja organisasi.

Capaian Kinerja di atas mengacu pada sasaran yang telah ditetapkan dalam Rencana Strategis Organisasi meliputi yaitu, ***Meningkatnya Status Kemajuan Kemandirian Desa***.

Untuk setiap pernyataan kinerja sasaran strategis tersebut dilakukan analisis capaian Kinerja Tahun 2022 sebagai berikut adalah :

##### 1. Target dan Realisasi Kinerja Tahun 2022

Adapun pencapaian kinerja Tahun Anggaran 2022 dari segi pengukuran kinerja yang dituangkan dalam Laporan Kinerja Tahunan ini merupakan hasil kinerja melalui Pengukuran Capaian Kinerja berdasarkan target dan realisasi yang dari sasaran yang telah diperjanjikan kinerjanya adalah berdasarkan tabel di bawah ini :

**Tabel.III.A.1.1**  
**Target dan Realisasi Kinerja Tahun 2022**

SASARAN STRATEGIS	INDIKATOR KINERJA	TARGET	REALISASI	CAPAIAN	KETERANGAN
Meningkatnya status kemajuan kemandirian desa	Swadaya Masyarakat terhadap Program Pemberdayaan Masyarakat	5,64% (218.308.500)	8,29% (320.975.000)	147,03%	Sangat Berhasil
	Pemeliharaan Pasca Program Pemberdayaan Masyarakat	100% (1 Program)	100% (1 Program)	100%	Berhasil
	Persentase Desa Maju	49,59% (60 Desa)	52,89% (64 Desa)	106,67%	Berhasil
	Persentase Desa Berkembang	38,83% (47 Desa)	19,01% (23 Desa)	48,94%	Tidak Berhasil*
	Cakupan Sarana dan Prasaran Perkantoran Pemerintah Desa yang Baik	100% (121 Unit Kantor Desa)	100% (121 Unit Kantor Desa)	100%	Berhasil
	Persentase LSM Aktif	100% (31 LSM)	100% (31 LSM)	100%	Berhasil
	Rata-Rata jumlah Kelompok Bina Lembaga Pemberdayaan Masyarakat (LPM)	3 Kelompok	3 Kelompok	100%	Berhasil
	Persentase LPM Berprestasi	12,57% (21 LPM)	12,57% (21 LPM)	100%	Berhasil
	Rata-Rata Jumlah Kelompok Binaan PKK	33,08 Kelompok	33 Kelompok	100%	Berhasil
	Persentase PKK Aktif	100%	100%	100%	Berhasil

SASARAN STRATEGIS	INDIKATOR KINERJA	TARGET	REALISASI	CAPAIAN	KETERANGAN
		(167 PKK Aktif)	(167 PKK Aktif)		
	Persentase Posyandu Aktif	100% (793 Posyandu)	100% (793 Posyandu)	100%	Berhasil

Adapun capaian kinerja target sasaran strategis dari setiap indikator mempunyai **rata-rata keberhasilan sebesar 100,24%** pada tahun 2022.

## 2. Realisasi dan Capaian Kinerja Tahun 2021-2022

Adapun Pengukuran Realisasi dan Capaian Kinerja Tahun 2021 dan 2022 sebagaimana tabel berikut :

**Tabel.III.A.2.1**  
**Realisasi dan Capaian Kinerja Tahun 2021 dan 2022**

SASARAN STRATEGIS	INDIKATOR KINERJA	DATA AWAL (2021)	REALISASI KINERJA					CAPAIAN KINERJA				
			2022	2023	2024	2025	2026	2022	2023	2024	2025	2026
Meningkatnya status kemajuan kemandirian desa	Swadaya Masyarakat terhadap Program Pemberdayaan Masyarakat	5,64% (218.308.500)	8,29% (320.975.000)					147,03%				
	Pemeliharaan Pasca Program Pemberdayaan Masyarakat	100% (1 Program)	100% (1 Program)					100%				
	Persentase Desa Maju	49,59% (60 Desa)	52,89% (64 Desa)					106,67%				
	Persentase Desa Berkembang	38,83% (47 Desa)	19,01% (23 Desa)					48,94%				
	Cakupan Sarana dan Prasarana Perkantoran Pemerintah Desa yang Baik	100% (121 Unit Kantor Desa)	100% (121 Unit Kantor Desa)					100%				
	Persentase LSM Aktif	100% (31 LSM)	100% (31 LSM)					100%				
	Rata-Rata jumlah Kelompok Bina Lembaga Pemberdayaan Masyarakat (LPM)	3 Kelompok	3 Kelompok					100%				
	Persentase LPM Berprestasi	12,57% (21 LPM)	12,57% (21 LPM)					100%				
	Rata-Rata Jumlah Kelompok Binaan PKK	33,08 Kelompok	33 Kelompok					100%				
	Persentase PKK Aktif	100% (167 PKK Aktif)	100% (167 PKK Aktif)					100%				
	Persentase Posyandu Aktif	100% (793 Posyandu)	100% (793 Posyandu)					100%				



Pengukuran kinerja dari tahun 2022 – 2026 untuk menunjukkan peningkatan/penurunan kinerja dapat dilihat dari tabel di atas. Adapun perbandingan untuk setiap sasaran strategis dan indikator kerjanya adalah sebagai berikut :

Sasaran strategis : Meningkatkan status kemajuan kemandirian desa

- a) **Swadaya Masyarakat terhadap Program Pemberdayaan Masyarakat** : terjadi peningkatan capaian dari tahun sebelumnya sebesar 47,03%
- b) **Pemeliharaan Pasca Program Pemberdayaan Masyarakat** : capaian 100% mengindikasikan performa tetap terjaga.
- c) **Persentase Desa Maju**: terjadi peningkatan di tahun 2022 dari sebelumnya 60 Desa menjadi 64 Desa, peningkatan ini merupakan indikasi positif, semakin banyak desa yang statusnya meningkat.
- d) **Persentase Desa Berkembang** : tampak terjadi penurunan dari yang sebelumnya 47 Desa menjadi 23 Desa, namun ini merupakan indikasi positif bahwa beberapa Desa mengalami peningkatan status.
- e) **Cakupan Sarana dan Prasarana Perkantoran Pemerintah Desa yang Baik** : capaian 100% mengindikasikan performa tetap terjaga.
- f) **Persentase LSM Aktif** : capaian 100% mengindikasikan performa tetap terjaga.
- g) **Rata-Rata jumlah Kelompok Bina Lembaga Pemberdayaan Masyarakat (LPM)** : capaian 100% mengindikasikan performa tetap terjaga.
- h) **Persentase LPM Berprestasi** : capaian 100% mengindikasikan performa tetap terjaga.
- i) **Rata-Rata Jumlah Kelompok Binaan PKK** : capaian 100% mengindikasikan performa tetap terjaga.
- j) **Persentase PKK Aktif** : capaian 100% mengindikasikan performa tetap terjaga.
- k) **Persentase Posyandu Aktif** : capaian 100% mengindikasikan performa tetap terjaga.

Sasaran dapat tercapai sebesar 100,24% pada tahun 2022. Berdasarkan perbandingan rata-rata capaian sasaran, nilai tersebut mengalami penurunan dari rata-rata capaian sasaran di tahun 2021 yang tercapai sebesar 148.75%. perbandingan secara langsung terhadap capaian tiap-tiap indikator sasaran tidak dapat dilakukan dikarenakan adanya perubahan terhadap sasaran strategis dan indikator kinerja sasaran setelah peralihan periode RPJMD.

### **3. Perbandingan Realisasi Kinerja sampai tahun ini dengan target jangka menengah pada Rencana Strategis**

Analisa berikutnya untuk melakukan pengukuran capaian kinerja adalah dengan membandingkan realisasi kinerja sampai dengan tahun 2022 dengan target jangka menengah yang terdapat dalam dokumen perencanaan strategis organisasi.

Pengukuran Realisasi Kinerja dengan mengacu Tabulasi Target Jangka Menengah sebagaimana dalam Rencana Strategis Tahun 2021-2026, sebagaimana dalam tabel di bawah ini.

**Tabel.III.A.3.1**  
**Realisasi Kinerja yang mengacu pada Target Jangka Menengah Renstra**

SASARAN STRATEGIS	INDIKATOR KINERJA	TARGET JANGKA MENENGAH (2026)	REALISASI KINERJA				
			2022	2023	2024	2025	2026
Meningkatnya status kemajuan kemandirian desa	Swadaya Masyarakat terhadap Program Pemberdayaan Masyarakat	6,10% (236.304.141)	8,29% (320.975.000)				
	Pemeliharaan Pasca Program Pemberdayaan Masyarakat	100% (1 Program)	100% (1 Program)				
	Persentase Desa Maju	81,82% (99 Desa)	52,89% (64 Desa)				
	Persentase Desa Berkembang	0% (0 Desa)	19,01% (23 Desa)				
	Cakupan Sarana dan Prasarana Perkantoran Pemerintah Desa yang Baik	100% (121 Unit Kantor Desa)	100% (121 Unit Kantor Desa)				
	Persentase LSM Aktif	100% (LSM)	100% (31 LSM)				
	Rata-Rata jumlah Kelompok Bina Lembaga Pemberdayaan Masyarakat (LPM)	3 Kelompok	3 Kelompok				
	Persentase LPM Berprestasi	19,76 % (33 LPM)	12,57% (21 LPM)				
	Rata-Rata Jumlah Kelompok Binaan PKK	33 Kelompok	33 Kelompok				
	Persentase PKK Aktif	100% (167 PKK)	100% (167 PKK Aktif)				
	Persentase Posyandu Aktif	100% (793 Posyandu)	100% (793 Posyandu)				

Berdasarkan tabel di atas, dapat dilihat bahwa realisasi kinerja Dinas Pemberdayaan Masyarakat dan Desa di tahun 2022 telah berhasil memenuhi Target Jangka Menengah, dengan salah satu indikator telah melampaui nilai Target jangka Menengah.

#### 4. Realisasi Kinerja dengan mengacu pada Standar Pelayanan Minimal (SPM)/Standar Nasional Lainnya

**Tabel.III.A.4.1**  
**Realisasi Kinerja dan Standar Pelayanan Minimal/Standar Nasional Lainnya**

NO	SASARAN STRATEGIS	INDIKATOR KINERJA	REALISASI KINERJA (2022)	SATANDAR NASIONAL	
				TARGET (2022)	REALISASI (2022)
	Meningkatnya status kemajuan kemandirian desa	Swadaya Masyarakat terhadap Program Pemberdayaan Masyarakat	8,29% (320.975.000)		
		Pemeliharaan Pasca Program Pemberdayaan Masyarakat	100% (1 Program)		
		Persentase Desa Maju	52,89% (64 Desa)		
		Persentase Desa Berkembang	19,01% (23 Desa)		
		Cakupan Sarana dan Prasarana Perkantoran Pemerintah Desa yang Baik	100% (121 Unit Kantor Desa)		
		Persentase LSM Aktif	100% (31 LSM)		
		Rata-Rata jumlah Kelompok Bina Lembaga Pemberdayaan Masyarakat (LPM)	3 Kelompok		
		Persentase LPM Berprestasi	12,57% (21 LPM)		
		Rata-Rata Jumlah Kelompok Binaan PKK	33 Kelompok		
		Persentase PKK Aktif	100% (167 PKK Aktif)		
		Persentase Posyandu Aktif	100% (793 Posyandu)		

Mengenai perbandingan antara realisasi kinerja Dinas dan Standar Nasional Lainnya, tidak kami dapati indikator pembanding yang setara untuk dilakukan Analisa perbandingan. Namun, melihat pada Rencana Strategis Dinas Pemberdayaan Masyarakat dan Desa Provinsi Sulawesi Selatan, dapat disandingkan antara indikator sasaran strategis Kabupaten Gowa dan Provinsi Sulawesi Selatan.

NO.	INDIKATOR KINERJA	TARGET	REALISASI	CAPAIAN	TARGET (DPMD PROV.)	CAPAIAN (PERBANDINGAN)
1	2	3	4	5	6	7
1.	Indeks Desa Membangun	0,6836 Poin	0,7618 Pon	111,44%	0,69 Poin	110,41%

#### 5. Analisa Penyebab keberhasilan/Kegagalan

Pengukuran Pencapaian Kinerja di atas dapat disimpulkan bahwa dalam Pencapaian Sasaran Strategis dan Indikator Kinerja selama tahun 2022 terdapat keberhasilan dan kegagalan yang harus dievaluasi untuk bahan pelaksanaan kegiatan di tahun berikutnya.

Adapun Keberhasilan/Kegagalan pencapaian kinerja yang telah diperjanjikan adalah sebagai berikut :

Sasaran strategis :

- Persentase Desa Maju: 52,89% (64 Desa)(**Berhasil**) telah tercapai 106,67% lebih dari target yang ditentukan yaitu 49,59% (60 Desa). Dan Persentase Desa Berkembang: 19,01% (23 Desa) (**Tidak Berhasil**) telah tercapai 48,94%, dari target 38,83% (47 Desa). Dianggap sebuah Tidak Berhasil berdasarkan angka capaiannya, namun pada dasarnya merupakan sebuah keberhasilan dikarenakan penurunan jumlah desa berstatus “Berkembang” adalah efek dari peningkatan pada jumlah desa berstatus “Maju” dan “Mandiri” yang merupakan suatu indikasi positif.
  - Tercapainya target dari 2 (dua) indikator sasaran di atas didukung dengan ketersediaan anggaran serta adanya inisiatif dari Pemerintah Desa dalam upaya untuk meningkatkan status desa, dengan jalan melakukan perbaikan atas kekurangan-kekurangan dalam pemenuhan tolok ukur variabel Indeks Desa Membangun (IDM) dari tahun sebelumnya untuk menjadi lebih baik di tahun berikutnya.
  - dalam proses tercapainya target juga ditemui hambatan, di antaranya kurangnya partisipasi dari *stakeholder* lain dalam upaya mendukung Desa dalam pemenuhan tolok ukur variabel Indeks Desa Membangun (IDM). Selain itu, ketidakmampuan Pemerintah Desa (dalam hal ini SDM yang kurang memadai) dalam hal menerjemahkan variabel IDM apa yang menjadi hal diperlukan untuk dipenuhi.
- Cakupan Sarana dan Prasarana Perkantoran Pemerintah Desa yang Baik: 100% (121 Unit Kantor Desa) (**Berhasil**) telah tercapai 100% sesuai target yaitu 100% (121 Unit Kantor desa).
  - Tercapainya target didukung dengan tersedianya data yang valid terhadap sarana dan prasarana perkantoran Pemerintah Desa yang diperoleh dari pendataan yang rutin serta adanya dukungan anggaran untuk melaksanakan pendataan.
  - Namun dalam pemeliharaan sarana dan prasarana perkantoran pemerintah desa masih ada hambatan dikarenakan kurangnya anggaran untuk biaya pemeliharaan kantor
- Rata-Rata jumlah Kelompok Bina Lembaga Pemberdayaan Masyarakat (LPM): 3 Kelompok (**Berhasil**) telah tercapai 100% sesuai target yaitu 3 Kelompok untuk setiap Desa/Kelurahan. Dan Persentase LPM Berprestasi: 12,57% (21 LPM).(Berhasil) telah tercapai 100% lebih dari target yang ditentukan yaitu 12,57% (21 LPM).

- Target dari 2 (dua) indikator sasaran di atas dapat tercapai berkat dukungan anggaran untuk melaksanakan pembinaan dan pendataan secara rutin. Namun dalam prosesnya ditemui hambatan di mana lambatnya penyampaian informasi mengenai perkembangan terhadap LPM dari Pemerintah Desa, serta kurangnya inisiatif dalam keikutsertaan LPM terhadap pelaksanaan kegiatan di Desa.
- Persentase LSM Aktif: 100% (31 LSM) (**Berhasil**) telah tercapai 100% sesuai target yaitu 100% (31 LSM).
  - Target dapat tercapai dengan adanya dukungan anggaran untuk melaksanakan pembinaan dan pendataan secara rutin. Dalam hal pendataan, ini bergantung pada SKPD lain yang bersentuhan langsung dengan LSM.
- Persentase PKK Aktif: 100% (167 PKK Aktif) (**Berhasil**) telah tercapai 100% sesuai target yaitu 100% (167 PKK Aktif). Dan Rata-Rata Jumlah Kelompok Binaan PKK: 33,08 Kelompok (**Berhasil**) telah tercapai 100% sesuai target yaitu 33,08 Kelompok
  - Target dari 2 (dua) indikator sasaran di atas dapat tercapai berkat dukungan anggaran melaksanakan pembinaan dan pendataan secara rutin. Namun dalam prosesnya juga ditemui hambatan dalam hal Pemerintah Desa kurang proaktif dalam penyampaian informasi mengenai perkembangan PKK yang berdampak pada pendataan yang kadang terlambat.
- Persentase Posyandu Aktif: 100% (793 Posyandu) (**Berhasil**)
  - Target tercapai berkat adanya dukungan anggaran untuk melaksanakan pembinaan dan pendataan secara rutin. Namun dalam prosesnya juga ditemui hambatan dalam hal Pemerintah Desa kurang proaktif dalam penyampaian informasi mengenai perkembangan Posyandu yang berdampak pada pendataan yang kadang terlambat
- Swadaya Masyarakat terhadap Program Pemberdayaan Masyarakat: 8,29% (**Sangat Berhasil**) tercapai 147,03% dari target yaitu 5,64%.
  - Target dapat dicapai dengan terlaksananya pembangunan dan kolaborasi swadaya masyarakat di lapangan terhadap program tersebut dalam bentuk lahan dan tenaga. Namun lambatnya pendataan dan penyampaian informasi kepada masyarakat menjadi suatu hambatan dalam pencapaian target.
- Pemeliharaan Pasca Program Pemberdayaan Masyarakat: 100% (1 Program), (**Berhasil**) tercapai sesuai target yaitu 100% (1 Program)
  - Informasi terkait pemeliharaan pasca program telah disampaikan kepada masyarakat setelah penandatanganan berita acara serah terima pekerjaan. Namun ditemui hambatan berupa tidak adanya anggaran biaya pemeliharaan dan

Pemerintah Daerah dan kurangnya kesadaran masyarakat untuk melakukan pemeliharaan pasca program pemberdayaan.

## 6. Analisis atas Efisiensi Penggunaan Sumber Daya

**Tabel.III.A.6.1**  
**Analisis efisiensi penggunaan sumber daya (anggaran)**

SASARAN STRATEGIS	INDIKATOR KINERJA	KINERJA			ANGGARAN			%
		TARGET	REALISASI	CAPAIAN (%)	PAGU	REALISASI	CAPAIAN (%)	
Meningkatnya status kemajuan kemandirian desa	Swadaya Masyarakat terhadap Program Pemberdayaan Masyarakat	5,64% (218.308.500)	8,29% (320.975.000)	147,03%	1.119.009.200	1.119.009.200	100%	115,68%
	Pemeliharaan Pasca Program Pemberdayaan Masyarakat	100% (1 Program)	100% (1 Program)	100%				
	Persentase Desa Maju	49,59% (60 Desa)	52,89% (64 Desa)	106,67%	49.249.300	47.249.300	95,94%	87,89%
	Persentase Desa Berkembang	38,83% (47 Desa)	19,01% (23 Desa)	48,94%				
	Cakupan Sarana dan Prasarana Perkantoran Pemerintah Desa yang Baik	100% (121 Unit Kantor Desa)	100% (121 Unit Kantor Desa)	100%				
	Persentase LSM Aktif	100% (31 LSM)	100% (31 LSM)	100%	387.732.200	387.732.200	100%	100%
	Rata-Rata jumlah Kelompok Bina Lembaga Pemberdayaan Masyarakat (LPM)	3 Kelompok	3 Kelompok	100%				
	Persentase LPM Berprestasi	12,57% (21 LPM)	12,57% (21 LPM).	100%				
	Persentase Posyandu Aktif	100% (793 Posyandu)	100% (793 Posyandu)	100%				
	Rata-Rata Jumlah Kelompok Binaan PKK	33,08 Kelompok	33,08 Kelompok	100%	285.434.190	285.434.190	100%	100%
	Persentase PKK Aktif	100% (167 PKK Aktif)	100% (167 PKK Aktif)	100%				

Catatan : > 100%, maka penggunaan dana efektif  
< 100%, maka penggunaan dana belum efektif

Berdasarkan hasil analisis efisiensi penggunaan sumber daya (anggaran) yaitu perbandingan antara kinerja dengan anggaran, maka dapat dilihat bahwa sudah ada efisiensi anggaran dan efektivitas penggunaan dana yang berdasarkan kinerja.

- Indikator Swadaya Masyarakat terhadap Program Pemberdayaan Masyarakat dengan capaian kinerja 8,29% dan Indikator Pemeliharaan Pasca Program Pemberdayaan Masyarakat dengan capaian kinerja

100% dengan capaian anggaran 100%, menunjukkan efektivitas penggunaan dana sebesar 115,68%

- Indikator Persentase Desa Maju dengan capaian kinerja 106,67% , indikator Persentase Desa Berkembang dengan capaian kinerja 48,94% dan indikator Cakupan Sarana dan Prasarana Perkantoran Pemerintah Desa yang Baik dengan capaian kinerja sebesar 100%, dengan capaian anggaran sebesar 95,94%, menunjukkan bahwa efisiensi anggaran sebesar 4,06% dan efektivitas penggunaan dana sebesar 87,89%.
- Indikator Persentase LSM Aktif dengan capaian kinerja 100% , Indikator Rata-Rata jumlah Kelompok Bina Lembaga Pemberdayaan Masyarakat (LPM) dengan capaian kinerja 100% , Indikator Persentase LPM Berprestasi dengan capaian kinerja 100% , dan Indikator Persentase Posyandu Aktif dengan capaian kinerja 100% dengan capaian anggaran 100% menunjukkan efektivitas penggunaan dana sebesar 100%.
- Indikator Rata-Rata Jumlah Kelompok Binaan PKK dengan capaian kinerja 100% dan Indikator Persentase PKK Aktif dengan capaian kinerja 100% dengan capaian anggaran 100%, menunjukkan bahwa efisiensi anggaran sebesar 0% dan efektivitas penggunaan dana sebesar 100%

7. Analisis Program/Kegiatan yang menunjang keberhasilan/kegagalan pencapaian Kinerja (Perjanjian Kinerja)

Tabel.III.A.7.1  
Keberhasilan/Kegagalan Pencapaian Perjanjian Kinerja Tahun 2022

SASARAN STRATEGIS	INDIKATOR KINERJA	CAPAIAN (%)	PROGRAM	INDIKATOR KINERJA	TARGET	REALISASI	CAPAIAN (%)	RENCANA TINDAK LANJUT
Meningkatnya status kemajuan kemandirian desa	Swadaya Masyarakat terhadap Program Pemberdayaan Masyarakat	147,03%	Peningkatan Kerja Sama Desa	Persentase Kerja Sama Desa yang Dibina	100%	100%	100%	Melakukan sosialisasi kepada masyarakat terhadap sasaran atas program pemberdayaan masyarakat.
	Pemeliharaan Pasca Program Pemberdayaan Masyarakat	100%						Sosialisasi kepada masyarakat tentang pemeliharaan pasca program pemberdayaan masyarakat
	Persentase Desa Maju	106,67%	Administrasi Pemerintahan Desa	Persentase Desa Yang Menyelenggarakan Tertib Administrasi Pemerintahan Desa	100%	97,84%	97,84%	Melakukan sosialisasi kepada Pemerintah Desa dan <i>Stakeholder</i> terkait tugas dan Tanggung jawab dalam pemenuhan tolok ukur variabel IDM
	Persentase Desa Berkembang	48,94%						Melakukan sosialisasi kepada Pemerintah Desa dan <i>Stakeholder</i> terkait tugas dan Tanggung jawab dalam pemenuhan tolok ukur variabel IDM
	Cakupan Sarana dan Prasaran Perkantoran Pemerintah Desa yang Baik	100%						Melakukan pendataan terhadap infrastruktur perkantoran yang ada di 121 Desa, Intens melakukan peninjauan secara langsung dan memberikan informasi kepada Pemerintah Desa mengenai apa yang menjadi cakupan sarana dan prasaran perkantoran yang baik
	Persentase LSM Aktif	100%						Tetap melakukan pendataan dan pembinaan secara intens dan melakukan koordinasi dengan <i>stakeholder</i> terkait
	Rata-Rata jumlah Kelompok Bina Lembaga Pemberdayaan Masyarakat (LPM)	100%	Pemberdayaan Lembaga Masyarakat, Lembaga Adat dan Masyarakat Hukum Adat	Persentase Lembaga Masyarakat Desa dan Lembaga Adat Desa Yang Aktif	100%	100%	100%	Tetap melakukan pendataan dan pembinaan secara intens dan melakukan koordinasi dengan <i>stakeholder</i> terkait
	Persentase LPM Berprestasi	100%						Tetap melakukan pendataan dan pembinaan secara intens dan melakukan koordinasi dengan <i>stakeholder</i> terkait
	Rata-Rata Jumlah Kelompok Binaan PKK	100%						Tetap melakukan pendataan dan pembinaan secara intens dan melakukan koordinasi dengan <i>stakeholder</i> terkait
								Tetap melakukan pendataan dan pembinaan secara intens dan melakukan koordinasi dengan <i>stakeholder</i> terkait



	Persentase PKK Aktif	100%						Tetap melakukan pendataan dan pembinaan secara intens dan melakukan koordinasi dengan <i>stakeholder</i> terkait
	Persentase Posyandu Aktif	100%						Tetap melakukan pendataan dan pembinaan secara intens dan melakukan koordinasi dengan <i>stakeholder</i> terkait

- 1) Penjelasan Program/Kegiatan yang menunjang keberhasilan/kegagalan pencapaian Kinerja sebagaimana berikut :

**Sasaran :** Meningkatnya status kemajuan kemandirian desa

**Indikator 1:**

Swadaya Masyarakat terhadap Program Pemberdayaan Masyarakat, dengan target 5,64% berhasil terealisasi sebesar 8,29% atau tercapai 147,03%. Indikator ini dapat terlaksana melalui Program Peningkatan Kerja Sama Desa.

**Indikator 2:**

Pemeliharaan Pasca Program Pemberdayaan Masyarakat, dengan target 100% (1 Program) berhasil terealisasi sebesar 100% atau tercapai 100%. Indikator ini dapat terlaksana melalui Program Peningkatan Kerja Sama Desa.

**Indikator 3:**

Persentase Desa Maju, dengan target 49,59% (60 Desa), telah berhasil terealisasi sebesar 52,89% (64 Desa) atau tercapai 106,67%. Indikator ini dapat terlaksana melalui Program Administrasi Pemerintahan Desa

**Indikator 4:**

Persentase Desa Berkembang, dengan target 38,83% (47 Desa) telah berhasil terealisasi sebesar 19,01% (23 Desa) atau tercapai 48,94%. Indikator ini dapat terlaksana melalui Program Administrasi Pemerintahan Desa.

Kabupaten Gowa terdiri atas 121 Desa, yang terbagi dalam 3 status yaitu, Desa Berkembang, Desa Maju dan Desa Mandiri. Indikator Persentase Desa Berkembang dikatakan berhasil tercapai walaupun secara matematis tampak mengalami penurunan dikarenakan penurunan realisasi pada indikator Persentase Desa Berkembang berkontribusi pada peningkatan realisasi pada indikator Persentase Desa Maju. Dengan kata lain, dari 47 Desa yang sebelumnya berstatus Desa Berkembang mengalami peningkatan status menjadi Desa Maju.

**Indikator 5:**

Cakupan Sarana dan Prasarana Perkantoran Pemerintah Desa yang Baik, dengan target 100% (121 Unit Kantor Desa) telah berhasil terealisasi sebesar 100% (121 Unit Kantor desa) atau tercapai 100%. Indikator ini dapat terlaksana melalui Program Administrasi Pemerintahan Desa

**Indikator 6:**

Persentase LSM Aktif, dengan target 100% (31 LSM) telah berhasil terealisasi sebesar 100% (31 LSM) atau tercapai 100%. Indikator ini dapat terlaksana melalui Program Pemberdayaan Lembaga Kemasyarakatan, Lembaga Adat dan Masyarakat Hukum Adat.

**Indikator 7:**

Rata-Rata jumlah Kelompok Bina Lembaga Pemberdayaan Masyarakat (LPM), dengan target 3 Kelompok telah berhasil terealisasi sebesar 3 Kelompok atau tercapai 100%. Di Kabupaten Gowa terdapat 501 Kelompok Binaan dengan 167 LPM, sehingga rata-rata 3 kelompok binaan untuk 1 LPM. Indikator ini dapat terlaksana melalui Program Pemberdayaan Lembaga Kemasyarakatan, Lembaga Adat dan Masyarakat Hukum Adat.

**Indikator 8:**

Persentase LPM Berprestasi, dengan target 12,57% (21 LPM) telah sangat berhasil terealisasi sebesar 12,57% (21 LPM) atau tercapai 100%. Indikator ini dapat terlaksana melalui Program Pemberdayaan Lembaga Kemasyarakatan, Lembaga Adat dan Masyarakat Hukum Adat.

**Indikator 9:**

Rata-Rata Jumlah Kelompok Binaan PKK, dengan target 33,08 Kelompok telah berhasil terealisasi sebesar 33,08 Kelompok atau tercapai 100%. Indikator ini dapat terlaksana melalui Program Pemberdayaan Lembaga Kemasyarakatan, Lembaga Adat dan Masyarakat Hukum Adat.

**Indikator 10:**

Persentase PKK Aktif, dengan target 100% (167 PKK Aktif) telah berhasil terealisasi sebesar 100% (167 PKK Aktif) atau tercapai 100%. Indikator ini dapat terlaksana melalui Program Pemberdayaan Lembaga Kemasyarakatan, Lembaga Adat dan Masyarakat Hukum Adat.

**Indikator 11:**

Persentase Posyandu Aktif, dengan target 100% (793 Posyandu) telah berhasil terealisasi sebesar 100% (793 Posyandu) atau tercapai 100%. Indikator ini dapat terlaksana melalui Program Pemberdayaan Lembaga Kemasyarakatan, Lembaga Adat dan Masyarakat Hukum Adat.

2) Upaya perbaikan pada perencanaan berikutnya

Berdasarkan hasil evaluasi program kegiatan yang dilaksanakan Dinas Pemberdayaan Masyarakat dan Desa pada tahun 2022 melalui 7 (tujuh) analisa capaian kinerja sebagaimana tersebut di atas, ada beberapa upaya perbaikan yang harus dilakukan untuk perencanaan tahun berikutnya, yaitu:

Sasaran : Meningkatnya status kemajuan kemandirian desa

Upaya perbaikan di tahun berikutnya adalah

1. Tetap mempertahankan pencapaian kinerja pada 3 variabel IDM (Ekologi, Sosial dan Ekonomi) yang sudah ada
2. Rutin melakukan pertemuan atau rapat koordinasi antara Pemerintah Desa dengan *Stakeholder* terkait pemenuhan atas 3 Variabel IDM yang masih kurang.
3. Melakukan sosialisasi kepada Pemerintah Desa dan *Stakeholder* terkait Tugas dan Tanggung Jawab dalam pemenuhan 3 Variabel IDM (Ekologi, Sosial dan Ekonomi) yang ada.

## B. Realisasi Anggaran

Penyerapan anggaran belanja langsung pada tahun 2022 sebesar 90,46% dari total anggaran yang dialokasikan. Adapun anggaran dan realisasi anggaran yang digunakan untuk mewujudkan kinerja organisasi sesuai dengan Perjanjian Kinerja Tahun 2022 adalah sebagai berikut :

**Tabel.III.B.1**  
**Realisasi Anggaran Dinas Pemberdayaan Masyarakat dan Desa Tahun 2022**

No.	Uraian	Jumlah (Rp)		%
		Anggaran	Realisasi	
	<b>Sasaran :</b> Meningkatnya status kemajuan kemandirian desa	8.052.117.249	7.283.930.757	90,46%
	<b>Program :</b> penunjang urusan pemerintahan daerah kabupaten/kota	3.548.474.219	3.053.473.030	86,05%
	<b>Kegiatan :</b> Administrasi Keuangan Perangkat Daerah	2.148.073.619	1.791.891.825	83,42%
	<b>Sub Kegiatan :</b> Penyediaan Gaji dan Tunjangan ASN	2.044.406.419	1.692.670.825	82,80%
	<b>Sub Kegiatan :</b> Pelaksanaan Penatausahaan dan Pengujian/Verifikasi Keuangan SKPD	79.755.700	75.327.500	94,45%
	<b>Sub Kegiatan :</b> Koordinasi dan Penyusunan Laporan Akhir Tahun SKPD	23.911.500	23.893.500	99,92%
	<b>Kegiatan :</b> Administrasi Umum Perangkat Daerah	1.224.494.900	1.087.233.468	88,79%
	<b>Sub Kegiatan :</b> Penyediaan Bahan Logistik Kantor	12.613.900	12.613.900	100%
	<b>Sub Kegiatan :</b> Fasilitasi Kunjungan Tamu	131.376.000	130.965.250	99,69%
	<b>Sub Kegiatan :</b>	1.080.505.000	943.654.318	87,33%

No.	Uraian	Jumlah (Rp)		%
		Anggaran	Realisasi	
	Penyelenggaraan Rapat Koordinasi dan Konsultasi SKPD			
	<b>Kegiatan :</b> Pengadaan Barang Milik Daerah Penunjang Urusan Pemerintah Daerah	86.755.500	85.600.000	98,67%
	<b>Sub Kegiatan :</b> Pengadaan Peralatan dan Mesin Lainnya	86.755.500	85.600.000	98,67%
	<b>Kegiatan :</b> Penyediaan Jasa Penunjang Urusan Pemerintahan Daerah	45.380.000	44.983.717	99,13%
	<b>Sub Kegiatan :</b> Penyediaan Jasa Komunikasi, Sumber Daya Air dan Listrik	45.380.000	44.983.717	99,13%
	<b>Kegiatan :</b> Pemeliharaan Barang Milik Daerah Penunjang Urusan Pemerintah Daerah	43.770.200	43.764.020	99,99%
	<b>Sub Kegiatan :</b> Penyediaan Jasa Pemeliharaan, Biaya Pemeliharaan, Pajak, dan Perizinan Kendaraan Dinas Operasional atau Lapangan	37.470.200	37.464.020	99,98%
	<b>Sub Kegiatan :</b> Pemeliharaan Peralatan dan Mesin Lainnya	6.300.000	6.300.000	100%
	<b>Program :</b> Peningkatan kerja sama desa	1.135.245.040	1.134.294.657	99,92%
	<b>Kegiatan :</b> Fasilitasi Kerja Sama antar Desa	1.135.245.040	1.134.294.657	99,92%
	<b>Sub Kegiatan :</b> Fasilitasi Kerja Sama antar Desa dalam Kabupaten/Kota	16.235.840	15.285.457	94,15%
	<b>Sub Kegiatan :</b> Fasilitasi Pembangunan Kawasan Perdesaan	1.119.009.200	1.119.009.200	100%
	<b>Program :</b> Administrasi pemerintahan desa	2.688.031.600	2.415.796.680	89,87%
	<b>Kegiatan :</b> Pembinaan dan Pengawasan Penyelenggaraan Administrasi Pemerintahan Desa	2.688.031.600	2.415.796.680	89,87%
	<b>Sub Kegiatan :</b> Pembinaan Peningkatan Kapasitas Aparatur Pemerintah Desa	2.494.874.300	2.226.633.080	89,25%
	<b>Sub Kegiatan :</b> Pembinaan dan Pemberdayaan BUM Desa dan Lembaga Kerja Sama antar Desa	82.965.000	82.965.000	100%
	<b>Sub Kegiatan :</b> Fasilitasi Pengelolaan Aset Desa	55.393.300	53.399.600	96,40%
	<b>Sub Kegiatan :</b> Pembinaan Peningkatan Kapasitas Anggota BPD	5.549.700	5.549.700	100%
	<b>Sub Kegiatan :</b> Fasilitasi Evaluasi Perkembangan Desa serta Lomba Desa dan Kelurahan	49.249.300	47.249.300	95,94%
	<b>Program :</b> Pemberdayaan lembaga kemasyarakatan, lembaga adat dan masyarakat hukum adat	680.366.390	680.366.390	100%
	<b>Kegiatan :</b> Pemberdayaan Lembaga Kemasyarakatan yang Bergerak di Bidang Pemberdayaan Desa dan Lembaga Adat Tingkat Daerah Kabupaten/Kota serta Pemberdayaan Masyarakat Hukum Adat yang Masyarakat Pelakunya Hukum Adat yang Sama dalam Daerah Kabupaten/Kota	680.366.390	680.366.390	100%
	<b>Sub Kegiatan :</b> Peningkatan Kapasitas Kelembagaan Lembaga Kemasyarakatan Desa/Kelurahan (RT, RW, PKK,	387.732.200	387.732.200	100%

No.	Uraian	Jumlah (Rp)		%
		Anggaran	Realisasi	
	Posyandu, LPM, dan Karang Taruna), Lembaga Adat Desa/Kelurahan dan Masyarakat Hukum Adat			
	<b>Sub Kegiatan :</b> Fasilitasi Pemerintah Desa dalam Pemanfaatan Teknologi Tepat Guna	7.200.000	7.200.000	100%
	<b>Sub Kegiatan :</b> Fasilitasi Tim Penggerak PKK dalam Penyelenggaraan Gerakan Pemberdayaan Masyarakat dan Kesejahteraan Keluarga	285.434.190	285.434.190	100%
	<b>TOTAL</b>	<b>8.052.117.249</b>	<b>7.283.930.757</b>	<b>90,46%</b>

## **BAB IV**

### **PENUTUP**

Pada bab ini diuraikan simpulan umum atas capaian kinerja organisasi serta langkah di masa mendatang yang akan dilakukan organisasi untuk meningkatkan kinerjanya.

#### **A. Kesimpulan Capaian Organisasi**

Laporan Akuntabilitas Kinerja Pemerintah (LAKIP) Dinas Pemberdayaan Masyarakat dan Desa Kabupaten Gowa Tahun 2022 adalah merupakan bentuk pertanggungjawaban atas kinerja instansi dalam rangka mencapai tujuan dan sasaran yang telah ditetapkan dalam Rencana Strategis Dinas Pemberdayaan Masyarakat dan Desa Kabupaten Gowa Tahun 2021 - 2026. LAKIP Dinas Pemberdayaan Masyarakat dan Desa Kabupaten Gowa Tahun 2022 berisi uraian tentang capaian indikator kinerja kegiatan, program dan sasaran yang telah dilaksanakan oleh Dinas Pemberdayaan Masyarakat dan Desa Kabupaten Gowa Tahun 2022.

Pada tahun 2022 pelaksanaan tugas pokok dan fungsi Dinas Pemberdayaan Masyarakat dan Desa Kabupaten Gowa, sebagaimana yang telah diatur dalam Peraturan Bupati Gowa Nomor 55 Tahun 2016, pada umumnya telah dapat dilaksanakan sebagaimana mestinya.

Pelaksanaan program dan kegiatan masing-masing unit kerja eselon III dalam lingkup Dinas Pemberdayaan Masyarakat dan Desa Kabupaten Gowa, pada umumnya telah diselesaikan dengan baik sesuai dengan sasaran program dan kegiatan. Dalam tercapainya target dari indikator sasaran kinerja di tahun 2022 beberapa faktor berperan dalam mendukung keberhasilan namun juga menemui beberapa hambatan.

Dinas Pemberdayaan Masyarakat dan Desa Menetapkan sasaran strategis untuk tahun 2022 berupa “Meningkatnya status kemajuan kemandirian desa” yang diukur melalui 11 indikator, yang berhasil dicapai dengan rata-rata capaian kinerja sebesar 100,24% dengan efisiensi anggaran sebesar 9,54%. Nilai tersebut tampak mengalami penurunan jika dibandingkan dengan rata-rata capaian kinerja dari tahun 2021 yang mencapai 148,75% namun hal tersebut dapat dimaklumi dikarenakan di tahun 2022 terjadi peralihan periode RPJMD yang berdampak pada perubahan pada sasaran strategis dan indikator kinerja sasaran yang diukur.

Mengacu pada Target Jangka Menengah, realisasi kinerja Dinas Pemberdayaan Masyarakat dan Desa di tahun 2022 telah berhasil memenuhi Target Jangka Menengah, bahkan beberapa indikator telah melampaui nilai Target jangka Menengah.

Perbandingan antara capaian kinerja Dinas dengan Standar Nasional Lainnya tidak dapat dilakukan karena tidak ditemukannya indikator yang setara untuk dilakukan perbandingan. Namun dapat dilakukan perbandingan indikator sasaran kinerja antara Kabupaten Gowa dan Dinas Pemberdayaan Masyarakat Provinsi

Sulawesi Selatan dengan indikator “Rata-rata Indeks Desa Membangun” dengan target provinsi sebesar 0,69 poin yang berhasil dicapai sebesar 0,76 poin.

Tingkat capaian Kinerja Sasaran Program Prioritas Tahun 2022 pada umumnya sudah sesuai dengan Target Sasaran yang ditetapkan pada Dokumen Rencana Strategis Tahun 2021 - 2026.

Tingkat capaian indikator keluaran (*output*) dari sasaran strategis menunjukkan adanya efisiensi terhadap penggunaan anggaran, dan efektivitas terhadap kesesuaian tingkat capaian antara tujuan dengan hasil, manfaat dan dampak.

Penyerapan anggaran belanja langsung dalam mendukung pencapaian kinerja sasaran strategis Dinas Pemberdayaan Masyarakat dan Desa Kabupaten Gowa Tahun Anggaran 2022, sebesar Rp. 8.052.117.249,- (Delapan Milyar Lima Puluh Dua Juta Seratus Ratus Tujuh Belas Ribu Dua Ratus Empat Puluh Sembilan Rupiah), dengan realisasi sebesar Rp. 7.283.930.757,- (Tujuh Milyar Dua Ratus Delapan Puluh Tiga Juta Sembilan Ratus Tiga Puluh Ribu Tujuh Ratus Lima Puluh Tujuh Rupiah) atau persentase capaian sebesar 90,46%.

#### B. Langkah Perbaikan Kinerja

- a. Tetap mempertahankan pencapaian kinerja pada 3 variabel IDM (Ekologi, Sosial dan Ekonomi) yang sudah ada
- b. Rutin melakukan pertemuan atau rapat koordinasi antara Pemerintah Desa dengan *Stakeholder* terkait pemenuhan atas 3 Variabel IDM yang masih kurang.
- c. Melakukan sosialisasi kepada Pemerintah Desa dan *Stakeholder* terkait Tugas dan Tanggung Jawab dalam pemenuhan 3 Variabel IDM (Ekologi, Sosial dan Ekonomi) yang ada.

## LAMPIRAN

### **KELENGKAPAN**

<b>1</b>	<i>Rencana Kinerja Tahunan (RKT) Tahun 2022</i>
<b>2</b>	<i>Pengukuran Kinerja Kegiatan Tahun 2022</i>
<b>3</b>	<i>Pernyataan dan Penetapan Kinerja Tahun 2023</i>
<b>4</b>	<i>Rencana Aksi Tahun 2022 dan Pengukuran Rencana Aksi 2022</i>
<b>5</b>	<i>Rencana Aksi Tahun 2023</i>
<b>6</b>	<i>Cascading / Pohon Kinerja / Crosscutting</i>
<b>7</b>	<i>Indikator Kinerja Utama (IKU) SKPD</i>
<b>8</b>	<i>SOP Penyusunan Laporan Capaian Kinerja</i>





**RENCANA KERJA  
TAHUNAN (RKT)  
TAHUN 2022**

**RENCANA KINERJA TAHUNAN (RKT) TAHUN 2022  
DINAS PEMBERDAYAAN MASYARAKAT DAN DESA**

NO	SASARAN				PROGRAM	SUB KEGIATAN					
	Uraian	Indikator	Satuan	Target		Uraian	Indikator Kinerja	Satuan	Target	Realisasi	Capaian
1	2	3	4	5	6	7	8	9	10	11	12
1	Meningkatnya Status Kemajuan Kemandirian Desa				PROGRAM PENUNJANG URUSAN PEMERINTAHAN DAERAH KABUPATEN/KOTA	Pelaksanaan Penatausahaan dan Pengujian/Verifikasi Keuangan SKPD	Input : Dana yang Dibutuhkan	Rupiah	79.755.700	75.327.500	94,45%
							Output : Jumlah Dokumen Penatausahaan Keuangan yang Diverifikasi	Dokumen	12	12	100,00%
							Outcome : Dokumen Penatausahaan yang Selesai Diverifikasi	Dokumen	12	12	100,00%
						Koordinasi dan Penyusunan Laporan Akhir Tahun SKPD	Input : Dana yang Dibutuhkan	Rupiah	23.911.500	23.893.500	99,92%
							Output : Jumlah Dokumen Laporan Keuangan yang disusun	Dokumen	1	1	100,00%
							Outcome : Dokumen Laporan Keuangan yang Selesai Disusun	Dokumen	1	1	100,00%
						Penyediaan Bahan Logistik Kantor	Input : Dana yang Dibutuhkan	Rupiah	12.613.900	12.613.900	100,00%
							Output : Jumlah Alat Kantor yang disediakan	Jenis	300	300	100,00%
							Outcome : Alat Tulis Kantor yang Tersedia	Jenis	300	300	100,00%
						Fasilitasi Kunjungan Tamu	Input : Dana yang Dibutuhkan	Rupiah	131.376.000	130.965.250	99,69%
	Output : Jumlah Penyediaan Makanan dan Minuman Tamu	Dos	3.608	3.597	99,70%						
	Outcome : Makanan dan Minuman Tamu yang Tersedia	Dos	3.608	3.597	99,70%						
Penyelenggaraan Rapat Koordinasi dan Konsultasi SKPD	Input : Dana yang Dibutuhkan	Rupiah	1.080.505.000	943.654.318	87,33%						
	Output : Jumlah Makan Minum Rapat dan Kunjungan Kerja Dalam dan Luar Daerah	Kali	3.590	3.135	87,33%						
	Outcome : Makan Minum Rapat dan Kunjungan Kerja Dalam dan Luar Daerah yang Terlaksana	Kali	3.590	3.135	87,33%						
Pengadaan Peralatan dan Mesin Lainnya	Input : Dana yang Dibutuhkan	Rupiah	86.755.500	85.600.000	98,67%						
	Output : Jumlah Peralatan Kantor yang Diadakan	Unit	2	2	100,00%						
	Outcome : Tersedianya Peralatan Kantor	Unit	2	2	100,00%						
Penyediaan Jasa Komunikasi, Sumber Daya Air dan Listrik	Input : Dana yang Dibutuhkan	Rupiah	45.380.000	44.983.717	99,13%						
	Output : Jumlah Jaringan Internet	Jaringan	2	2	100,00%						
	Outcome : Tersedianya Jaringan Internet	Jaringan	2	2	100,00%						
Penyediaan Jasa Pemeliharaan, Biaya Pemeliharaan, Pajak, dan Perizinan Kendaraan Dinas Operasional atau Lapangan	Input : Dana yang Dibutuhkan	Rupiah	37.470.200	37.464.020	99,98%						
	Output : Jumlah Kendaraan yang Diservis dan Terbayarkan Perizinannya	Kali	2	2	100,00%						
	Outcome : Kendaraan yang Siap Operasional	Unit	2	2	100,00%						
Pemeliharaan Peralatan dan Mesin Lainnya	Input : Dana yang Dibutuhkan	Rupiah	6.300.000	6.300.000	100,00%						
	Output : Jumlah Peralatan Kantor yang Dipelihara	Unit	5	5	100,00%						
	Outcome : Peralatan Kantor yang Terjaga Performanya	Unit	5	5	100,00%						
					PROGRAM PENINGKATAN KERJA SAMA DESA	Fasilitasi Kerja Sama antar Desa dalam Kabupaten/Kota	Input : Dana yang Dibutuhkan	Rupiah	16.235.840	15.285.457	94,15%
							Output : Jumlah Desa yang Difasilitasi Kerja Sama Antar Desa	Desa	121	121	100,00%
							Outcome : Jumlah Desa yang Terfasilitasi	Desa	121	121	100,00%

NO	SASARAN				PROGRAM	SUB KEGIATAN					
	Uraian	Indikator	Satuan	Target		Uraian	Indikator Kinerja	Satuan	Target	Realisasi	Capaian
1	2	3	4	5	6	7	8	9	10	11	12
		Swadaya Masyarakat terhadap Program Pemberdayaan Masyarakat	%	5,64% (218.308.500)		Fasilitasi Pembangunan Kawasan Perdesaan	Input : Dana yang Dibutuhkan	Rupiah	1.119.009.200	1.119.009.200	100,00%
		Pemeliharaan Pasca Program Pemberdayaan Masyarakat	%	100% (1 Program)			Output : Pembangunan Jamban dalam Wilayah Kawasan	Keluarga	329	329	100,00%
							Outcome : Keluarga di Kawasan ODF (Open Defecation Free)	Keluarga	329	329	100,00%
					<b>PROGRAM ADMINISTRASI PEMERINTAHAN DESA</b>	Pembinaan Peningkatan Kapasitas Aparatur Pemerintah Desa	Input : Dana yang Dibutuhkan	Rupiah	2.494.874.300	2.226.633.080	89,25%
							Output : Jumlah Aparat Desa yang Dilakukan Pembinaan	Orang	501	447	89,22%
							Outcome : Persentase Desa yang Dibina	%	100	100	100,00%
						Pembinaan dan Pemberdayaan BUM Desa dan Lembaga Kerja Sama antar Desa	Input : Dana yang Dibutuhkan	Rupiah	82.965.000	82.965.000	100,00%
							Output : Jumlah Peserta yang Mengikuti Pelatihan	Orang	242	242	100,00%
							Outcome : Persentase Pengelola BUM Desa yang meningkat SDM-nya	%	100	100	100,00%
						Fasilitasi Pengelolaan Aset Desa	Input : Dana yang Dibutuhkan	Rupiah	55.393.300	53.399.600	96,40%
							Output : Jumlah Desa Yang Difasilitasi	Desa	121	121	100,00%
							Outcome : Persentase Desa yang Terfasilitasi	%	100	100	100,00%
						Pembinaan Peningkatan Kapasitas Anggota BPD	Input : Dana yang Dibutuhkan	Rupiah	5.549.700	5.549.700	100,00%
							Output : Jumlah Anggota BPD Yang Dilakukan Pembinaan	Desa	121	121	100,00%
							Outcome : Persentase Anggota BPD yang Meningkatkan SDM-nya	%	100	100	100,00%
		Persentase Desa Maju	%	49,59% (60 Desa)		Fasilitasi Evaluasi Perkembangan Desa serta Lomba Desa dan Kelurahan	Input : Dana yang Dibutuhkan	Rupiah	49.249.300	47.249.300	95,94%
		Persentase Desa Berkembang	%	38,83% (47 Desa)			Output : Jumlah Desa/Kelurahan yang Menyusun Evaluasi Perkembangan dan Mengikuti Lomba Desa/Kelurahan	Desa/ Kelurahan	167	167	100,00%
		Cakupan Sarana dan Prasaran Perkantoran Pemerintah Desa yang Baik	%	100% (121 Unit Kantor Desa)			Outcome : Desa/Kelurahan yang Mengikuti Lomba Tingkat Kabupaten	Desa/ Kelurahan	167	167	100,00%
		Persentase LSM Aktif	%	100% (31 LSM)	<b>PROGRAM PEMBERDAYAAN LEMBAGA KEMASYARAKATAN, LEMBAGA ADAT DAN MASYARAKAT HUKUM ADAT</b>	Peningkatan Kapasitas Kelembagaan Lembaga Kemasyarakatan Desa/Kelurahan (RT, RW, PKK, Posyandu, LPM, dan Karang Taruna), Lembaga Adat Desa/Kelurahan dan Masyarakat Hukum Adat	Input : Dana yang Dibutuhkan	Rupiah	387.732.200	387.732.200	100,00%
		Rata-Rata jumlah Kelompok Bina Lembaga Pemberdayaan Masyarakat (LPM)	Kelompok	3 Kelompok			Output : Jumlah Peserta Pelatihan	Orang	442	442	100,00%
		Persentase LPM Berprestasi	%	12,57% (21 LPM)			Outcome : Pengelola Lembaga yang Meningkatkan Kapasitasnya	Orang	442	442	100,00%
		Persentase Posyandu Aktif	%	100% (793 Posyandu Aktif)							
						Fasilitasi Pemerintah Desa dalam Pemanfaatan Teknologi Tepat Guna	Input : Dana yang Dibutuhkan	Rupiah	7.200.000	7.200.000	100,00%
							Output : Jumlah Kelompok TTG yang Difasilitasi	Kelompok	20	20	100,00%
							Outcome : Terfasilitasinya Kelompok TTG	Kelompok	20	20	100,00%
		Rata-Rata Jumlah Kelompok Binaan PKK	Kelompok	33,08 Kelompok		Fasilitasi Tim Penggerak PKK dalam Penyelenggaraan Gerakan Pemberdayaan Masyarakat dan Kesejahteraan Keluarga	Input : Dana yang Dibutuhkan	Rupiah	285.434.190	285.434.190	100,00%

NO	SASARAN				PROGRAM	SUB KEGIATAN					
	Uraian	Indikator	Satuan	Target		Uraian	Indikator Kinerja	Satuan	Target	Realisasi	Capaian
1	2	3	4	5	6	7	8	9	10	11	12
		Persentase PKK Aktif	%	100% (167 PKK)			Output : Jumlah Peserta Rapat Evaluasi dan Koordinasi PKK Outcome : Persentase Peserta Rapat Evaluasi dan Koordinasi PKK yang Hadir	Orang %	1.220 100	1.220 100	100,00% 100,00%

Sungguminasa, 30 Desember 2022

KEPALA DINAS PMD KAB. GOWA



MUHAMMAD BASIR, S.Sos., M.AP.

NIP. 19690705 199009 1 002

**Program dan Kegiatan Perangkat Daerah  
Kabupaten Gowa  
Tahun 2022**

Unit Organisasi : 2.13.0.00.0.00.01.0000 Dinas Pemberdayaan Masyarakat dan Desa

Sub Unit Organisasi : 2.13.0.00.0.00.01.0000 Dinas Pemberdayaan Masyarakat dan Desa

Kode	Urusan/ Bidang Urusan/ Program/ Kegiatan/ Sub Kegiatan	Indikator Kinerja			Rencana Tahun 2022					Catatan Penting	Prakiraan Maju Rencana Tahun 2023						
		Capaian Program	Keluaran Sub Kegiatan	Hasil Kegiatan	Lokasi Output Kegiatan	Target Capaian Kinerja			Pagu Indikatif (Rp.)		Sumber Dana	Target Capaian Kinerja		Kebutuhan Dana/ Pagu Indikatif (Rp.)			
						Program	Keluaran Sub Kegiatan	Hasil Kegiatan				Tolok Ukur	Target				
2		<b>URUSAN PEMERINTAHAN WAJIB YANG TIDAK BERKAITAN DENGAN PELAYANAN DASAR</b>															
2	13	<b>URUSAN PEMERINTAHAN BIDANG PEMBERDAYAAN MASYARAKAT DAN DESA</b>										31,069,475,985			31,069,475,985		
2	13	01	<b>PROGRAM PENUNJANG URUSAN PEMERINTAHAN DAERAH KABUPATEN/KOTA</b>										3,189,431,870			3,189,431,870	
2	13	01	2.01	<b>Perencanaan, Penganggaran, dan Evaluasi Kinerja Perangkat Daerah</b>										60,613,440			60,613,440
2	13	01	2.01	01	Penyusunan Dokumen Perencanaan Perangkat Daerah	Jumlah Dokumen Perencanaan yang disusun		Kab. Gowa, Somba Upu, Sungguminasa		2 Dokumen		18,778,960	Dana Transfer Umum- Dana Alokasi Umum			18,778,960	
2	13	01	2.01	06	Koordinasi dan Penyusunan Laporan Capaian Kinerja dan Ikhtisar Realisasi Kinerja SKPD	Jumlah dokumen Laporan Capaian Kinerja dan Ikhtisar Realisasi Kinerja SKPD		Kab. Gowa, Somba Upu, Sungguminasa		1 Dokumen		41,834,480	Dana Transfer Umum- Dana Alokasi Umum			41,834,480	
2	13	01	2.02	<b>Administrasi Keuangan Perangkat Daerah</b>										2,080,377,928			2,080,377,928
2	13	01	2.02	01	Penyediaan Gaji dan Tunjangan ASN	Tersedianya Gaji dan Tunjangan ASN		Kab. Gowa, Somba Upu, Sungguminasa		14 Bulan		2,016,021,056	Dana Transfer Umum- Dana Alokasi Umum			2,016,021,056	
2	13	01	2.02	03	Pelaksanaan Penatausahaan dan Pengujian/Verifikasi Keuangan SKPD	Jumlah Dokumen Penatausahaan Keuangan yang di Verifikasi		Kab. Gowa, Somba Upu, Sungguminasa		12 Dokumen		41,200,000	Dana Transfer Umum- Dana Alokasi Umum			41,200,000	
2	13	01	2.02	05	Koordinasi dan Penyusunan Laporan Keuangan Akhir Tahun SKPD	Jumlah dokumen laporan keuangan yang disusun		Kab. Gowa, Somba Upu, Sungguminasa		1 Dokumen		5,150,000				5,150,000	
2	13	01	2.02	07	Koordinasi dan Penyusunan Laporan Keuangan Bulanan/Triwulanan/Semes teran SKPD	Jumlah Dokumen Keuangan Yang Dibuat		Kab. Gowa, Somba Upu, Sungguminasa		17 Dokumen		18,006,872	Dana Transfer Umum- Dana Alokasi Umum			18,006,872	
2	13	01	2.05	<b>Administrasi Kepegawaian Perangkat Daerah</b>										123,189,957			123,189,957
2	13	01	2.05	02	Pengadaan Pakaian Dinas Beserta Atribut Kelengkapannya	Jumlah aparatur yang mendapatkan pengadaan pakaian dinas dan perlengkapannya		Kab. Gowa, Somba Upu, Sungguminasa		28 Orang		50,611,007	Dana Transfer Umum- Dana Alokasi Umum			50,611,007	

**Program dan Kegiatan Perangkat Daerah  
Kabupaten Gowa  
Tahun 2022**

Unit Organisasi : 2.13.0.00.0.00.01.0000 Dinas Pemberdayaan Masyarakat dan Desa

Sub Unit Organisasi : 2.13.0.00.0.00.01.0000 Dinas Pemberdayaan Masyarakat dan Desa

Kode	Urusan/ Bidang Urusan/ Program/ Kegiatan/ Sub Kegiatan	Indikator Kinerja			Rencana Tahun 2022					Catatan Penting	Prakiraan Maju Rencana Tahun 2023					
		Capaian Program	Keluaran Sub Kegiatan	Hasil Kegiatan	Lokasi Output Kegiatan	Target Capaian Kinerja			Pagu Indikatif (Rp.)		Sumber Dana	Target Capaian Kinerja		Kebutuhan Dana/ Pagu Indikatif (Rp.)		
						Program	Keluaran Sub Kegiatan	Hasil Kegiatan				Tolok Ukur	Target			
2	13	01	2.05	09	Pendidikan dan Pelatihan Pegawai Berdasarkan Tugas dan Fungsi	Jumlah Aparatur yang Mengikuti Diklat Formal		Kab. Gowa, Somba Upu, Sungguminasa		1 Orang		37,558,950	Dana Transfer Umum-Dana Alokasi Umum			37,558,950
2	13	01	2.05	11	Bimbingan Teknis Implementasi Peraturan Perundang-Undangan	Jumlah Aparatur yang Mengikuti Bimtek		Kab. Gowa, Somba Upu, Sungguminasa		28 Orang		35,020,000	Dana Transfer Umum-Dana Alokasi Umum			35,020,000
<b>2</b>	<b>13</b>	<b>01</b>	<b>2.06</b>		<b>Administrasi Umum Perangkat Daerah</b>						<b>375,183,577</b>			<b>375,183,577</b>		
2	13	01	2.06	04	Penyediaan Bahan Logistik Kantor	Jumlah Alat Tulis Kantor yang disediakan		Kab. Gowa, Somba Upu, Sungguminasa		300 Jenis		10,300,000	Dana Transfer Umum-Dana Alokasi Umum			10,300,000
2	13	01	2.06	06	Penyediaan Bahan Bacaan dan Peraturan Perundang-undangan	Jumlah bahan bacaan dan literatur yang tersedia selama setahun		Kab. Gowa, Somba Upu, Sungguminasa		48 Eksemplar		35,020,000	Dana Transfer Umum-Dana Alokasi Umum			35,020,000
2	13	01	2.06	07	Penyediaan Bahan/Material	Jumlah Bahan dan Material Yang Disediakan		Kab. Gowa, Somba Upu, Sungguminasa		4 Jenis		69,685,577	Dana Transfer Umum-Dana Alokasi Umum			69,685,577
2	13	01	2.06	08	Fasilitasi Kunjungan Tamu	Jumlah Penyediaan Makanan dan Minuman Tamu		Kab. Gowa, Somba Upu, Sungguminasa		1000 Dos		5,150,000	Dana Transfer Umum-Dana Alokasi Umum			5,150,000
2	13	01	2.06	09	Penyelenggaraan Rapat Koordinasi dan Konsultasi SKPD	Jumlah makan minum rapat dan kunjungan rakor dalam dan luar daerah		Semua Kab/Kota, Semua Kecamatan, Semua Kelurahan		284 Kali		255,028,000	Dana Transfer Umum-Dana Alokasi Umum			255,028,000
<b>2</b>	<b>13</b>	<b>01</b>	<b>2.07</b>		<b>Pengadaan Barang Milik Daerah Penunjang Urusan Pemerintah Daerah</b>						<b>506,307,624</b>			<b>506,307,624</b>		
2	13	01	2.07	02	Pengadaan Kendaraan Dinas Operasional atau Lapangan	Jumlah kendaraan dinas yang diadakan		Kab. Gowa, Somba Upu, Sungguminasa		2 Unit		44,780,074	Dana Transfer Umum-Dana Alokasi Umum			44,780,074

**Program dan Kegiatan Perangkat Daerah  
Kabupaten Gowa  
Tahun 2022**

Unit Organisasi : 2.13.0.00.0.00.01.0000 Dinas Pemberdayaan Masyarakat dan Desa

Sub Unit Organisasi : 2.13.0.00.0.00.01.0000 Dinas Pemberdayaan Masyarakat dan Desa

Kode	Urusan/ Bidang Urusan/ Program/ Kegiatan/ Sub Kegiatan	Indikator Kinerja			Rencana Tahun 2022					Catatan Penting	Prakiraan Maju Rencana Tahun 2023					
		Capaian Program	Keluaran Sub Kegiatan	Hasil Kegiatan	Lokasi Output Kegiatan	Target Capaian Kinerja			Pagu Indikatif (Rp.)		Sumber Dana	Target Capaian Kinerja		Kebutuhan Dana/ Pagu Indikatif (Rp.)		
						Program	Keluaran Sub Kegiatan	Hasil Kegiatan				Tolok Ukur	Target			
2	13	01	2.07	05	Pengadaan Mebel	Jumlah Mebel yang diadakan		Kab. Gowa, Somba Upu, Sungguminasa		2 Pasang		27,356,800	Dana Transfer Umum-Dana Alokasi Umum			27,356,800
2	13	01	2.07	06	Pengadaan Peralatan dan Mesin Lainnya	Jumlah peralatan kantor yang diadakan		Kab. Gowa, Somba Upu, Sungguminasa		1 Set		412,000,000	Dana Transfer Umum-Dana Alokasi Umum			412,000,000
2	13	01	2.07	11	Pengadaan Sarana dan Prasarana Pendukung Gedung Kantor atau Bangunan Lainnya	Jumlah Sarana dan Prasarana Pendukung Gedung Kantor yang Diadakan		Kab. Gowa, Somba Upu, Sungguminasa		2 Unit		22,170,750	Dana Transfer Umum-Dana Alokasi Umum			22,170,750
<b>2</b>	<b>13</b>	<b>01</b>	<b>2.08</b>		<b>Penyediaan Jasa Penunjang Urusan Pemerintahan Daerah</b>					<b>24,407,807</b>					<b>24,407,807</b>	
2	13	01	2.08	01	Penyediaan Jasa Surat Menyurat	Jumlah surat yang dikelola selama setahun		Kab. Gowa, Somba Upu, Sungguminasa		1000 Lembar		3,707,176	Dana Transfer Umum-Dana Alokasi Umum			3,707,176
2	13	01	2.08	02	Penyediaan Jasa Komunikasi, Sumber Daya Air dan Listrik	Jumlah Jaringan Internet		Kab. Gowa, Somba Upu, Sungguminasa		2 Jaringan		15,550,631	Dana Transfer Umum-Dana Alokasi Umum			15,550,631
2	13	01	2.08	04	Penyediaan Jasa Pelayanan Umum Kantor	Jumlah layanan umum perkantoran		Kab. Gowa, Somba Upu, Sungguminasa		3 Kali		5,150,000	Dana Transfer Umum-Dana Alokasi Umum			5,150,000
<b>2</b>	<b>13</b>	<b>01</b>	<b>2.09</b>		<b>Pemeliharaan Barang Milik Daerah Penunjang Urusan Pemerintahan Daerah</b>					<b>19,351,537</b>					<b>19,351,537</b>	
2	13	01	2.09	02	Penyediaan Jasa Pemeliharaan, Biaya Pemeliharaan, Pajak, dan Perizinan Kendaraan Dinas Operasional atau Lapangan	Jumlah Kendaraan yang Diservis dan Terbayarkan Perizinannya		Kab. Gowa, Somba Upu, Sungguminasa		2 Unit		10,453,264	Dana Transfer Umum-Dana Alokasi Umum			10,453,264
2	13	01	2.09	06	Pemeliharaan Peralatan dan Mesin Lainnya	Jumlah peralatan kantor yang dipelihara		Kab. Gowa, Somba Upu, Sungguminasa		5 Unit		1,931,250	Dana Transfer Umum-Dana Alokasi Umum			1,931,250

**Program dan Kegiatan Perangkat Daerah  
Kabupaten Gowa  
Tahun 2022**

Unit Organisasi : 2.13.0.00.0.00.01.0000 Dinas Pemberdayaan Masyarakat dan Desa

Sub Unit Organisasi : 2.13.0.00.0.00.01.0000 Dinas Pemberdayaan Masyarakat dan Desa

Kode	Urusan/ Bidang Urusan/ Program/ Kegiatan/ Sub Kegiatan	Indikator Kinerja			Rencana Tahun 2022					Catatan Penting	Prakiraan Maju Rencana Tahun 2023						
		Capaian Program	Keluaran Sub Kegiatan	Hasil Kegiatan	Lokasi Output Kegiatan	Target Capaian Kinerja			Pagu Indikatif (Rp.)		Sumber Dana	Target Capaian Kinerja		Kebutuhan Dana/ Pagu Indikatif (Rp.)			
						Program	Keluaran Sub Kegiatan	Hasil Kegiatan				Tolok Ukur	Target				
2	13	01	2.09	11	Pemeliharaan/Rehabilitasi Sarana dan Prasarana Pendukung Gedung Kantor atau Bangunan Lainnya		Jumlah perlengkapan kantor yang dipelihara		Kab. Gowa, Somba Upu, Sungguminasa		6 Unit		6,967,023	Dana Transfer Umum-Dana Alokasi Umum			6,967,023
<b>2</b>	<b>13</b>	<b>03</b>			<b>PROGRAM PENINGKATAN KERJASAMA DESA</b>						<b>18,798,221,000</b>					<b>18,798,221,000</b>	
<b>2</b>	<b>13</b>	<b>03</b>	<b>2.01</b>		<b>Fasilitasi Kerja sama antar Desa</b>						<b>18,798,221,000</b>						<b>18,798,221,000</b>
2	13	03	2.01	01	Fasilitasi Kerja Sama Antar Desa dalam Kabupaten/Kota		Jumlah Desa Yang Difasilitasi Kerjasama Antar Desa		Kab. Gowa, Bontonompo, Bontolangkasa Utara Kab. Gowa, Bontonompo, Bontolangkasa Selatan Kab. Gowa, Bontonompo, Barembeng Kab. Gowa, Bontonompo, Manjapai Kab. Gowa, Bontonompo, Bontobiraeng Kab. Gowa, Bontonompo, Romanglasa Kab. Gowa, Bontonompo, Katangka Kab. Gowa, Bontonompo, Bulogading Kab. Gowa, Bontonompo, Bategulung Kab. Gowa, Bontonompo, Kalabarembeng Kab. Gowa, Bontonompo, Bontobiraeng Selatan Kab. Gowa, Bajeng, Bontosunggu Kab. Gowa, Bajeng, Macini Baji Kab. Gowa, Bajeng, Pabentengang Kab. Gowa, Bajeng, Tangkebajeng		121 Desa		10,403,000	Dana Transfer Umum-Dana Alokasi Umum			10,403,000























Program dan Kegiatan Perangkat Daerah Kabupaten Gowa Tahun 2022														
Unit Organisasi : 2.13.0.00.0.00.01.0000 Dinas Pemberdayaan Masyarakat dan Desa Sub Unit Organisasi : 2.13.0.00.0.00.01.0000 Dinas Pemberdayaan Masyarakat dan Desa														
Kode	Urusan/ Bidang Urusan/ Program/ Kegiatan/ Sub Kegiatan	Indikator Kinerja			Rencana Tahun 2022			Prakiraan Maju Rencana Tahun 2023						
		Capaian Program	Keluaran Sub Kegiatan	Hasil Kegiatan	Target Capaian Kinerja			Target Capaian Kinerja		Kebutuhan Dana/ Pagu Indikatif (Rp.)				
					Program	Keluaran Sub Kegiatan	Hasil Kegiatan	Pagu Indikatif (Rp.)	Sumber Dana		Tolok Ukur	Target		
Catatan Penting														
							Biringbulu, Taring							
							Kab. Gowa, Biringbulu, Pencong							
							Kab. Gowa, Biringbulu, Berutallasa							
							Kab. Gowa, Biringbulu, Parangloe							
							Kab. Gowa, Biringbulu, Baturappe							
							Kab. Gowa, Biringbulu, Batumalonro							
							Kab. Gowa, Biringbulu, Borimasunggu							
							Kab. Gowa, Biringbulu, Lembangloe							
							Kab. Gowa, Biringbulu, Julukanaya							
							Kab. Gowa, Barombong, Kanjilo							
							Kab. Gowa, Barombong, Moncobalang							
							Kab. Gowa, Barombong, Tinggimae							
							Kab. Gowa, Barombong, Biringngala							
							Kab. Gowa, Barombong, Tamanyeleng							
							Kab. Gowa, Pattalasang, Timbuseng							
							Kab. Gowa, Pattalasang, Palantikang							
							Kab. Gowa, Pattalasang, Sunggumanai							
							Kab. Gowa, Pattalasang, Paccellekang							



Unit Organisasi : 2.13.0.00.0.00.01.0000 Dinas Pemberdayaan Masyarakat dan Desa					Program dan Kegiatan Perangkat Daerah Kabupaten Gowa Tahun 2022													
Sub Unit Organisasi : 2.13.0.00.0.00.01.0000 Dinas Pemberdayaan Masyarakat dan Desa					Rencana Tahun 2022					Prakiraan Maju Rencana Tahun 2023								
Kode	Kode	Kode	Kode	Kode	Urusan/ Bidang Urusan/ Program/ Kegiatan/ Sub Kegiatan	Capaian Program	Keluaran Sub Kegiatan	Hasil Kegiatan	Lokasi Output Kegiatan	Target Capaian Kinerja			Pagu Indikatif (Rp.)	Sumber Dana	Catatan Penting	Target Capaian Kinerja		Kebutuhan Dana/ Pagu Indikatif (Rp.)
										Program	Keluaran Sub Kegiatan	Hasil Kegiatan				Tolok Ukur	Target	
									Selatan, Sengka Kab. Gowa, Bontonompo Selatan, Tanrara Kab. Gowa, Bontonompo Selatan, Tindang Kab. Gowa, Bontonompo Selatan, Pabudukang Kab. Gowa, Bontonompo Selatan, Bontosunggu Kab. Gowa, Bontonompo Selatan, Salajengki Kab. Gowa, Bontonompo Selatan, Salajo Kab. Gowa, Bontonompo Selatan, Jipang Kab. Gowa, Parigi, Majannang Kab. Gowa, Parigi, Jonjo Kab. Gowa, Parigi, Manimbahoi Kab. Gowa, Parigi, Sicini Kab. Gowa, Parigi, Bilanrengi Kab. Gowa, Bajeng Barat, Borimatangkasa Kab. Gowa, Bajeng Barat, Mandalle Kab. Gowa, Bajeng Barat, Manjalling Kab. Gowa, Bajeng Barat, Gentungang Kab. Gowa, Bajeng Barat, Tanabangka Kab. Gowa, Bajeng Barat, Kalandelle Kab. Gowa, Bajeng Barat, Bontomanai									
2	13	03	2.01	03	Fasilitasi Pembangunan Kawasan Perdesaan		Jumlah Kawasan Perdesaan		Kab. Gowa,		1 Kawasan		18,777,415,000	Dana				18,777,415,000

Program dan Kegiatan Perangkat Daerah Kabupaten Gowa Tahun 2022															
Unit Organisasi : 2.13.0.00.0.00.01.0000 Dinas Pemberdayaan Masyarakat dan Desa															
Sub Unit Organisasi : 2.13.0.00.0.00.01.0000 Dinas Pemberdayaan Masyarakat dan Desa															
Kode	Urusan/ Bidang Urusan/ Program/ Kegiatan/ Sub Kegiatan	Indikator Kinerja			Rencana Tahun 2022					Prakiraan Maju Rencana Tahun 2023					
		Capaian Program	Keluaran Sub Kegiatan	Hasil Kegiatan	Lokasi Output Kegiatan	Target Capaian Kinerja			Pagu Indikatif (Rp.)	Sumber Dana	Catatan Penting	Target Capaian Kinerja		Kebutuhan Dana/ Pagu Indikatif (Rp.)	
						Program	Keluaran Sub Kegiatan	Hasil Kegiatan				Tolok Ukur	Target		
			Yang Terbentuk		Bontonompo, Bontolangkasa Utara Kab. Gowa, Bontonompo, Bontolangkasa Selatan Kab. Gowa, Bontonompo, Barembeng Kab. Gowa, Bontonompo, Manjapai Kab. Gowa, Bontonompo, Bontobiraeng Kab. Gowa, Bontonompo, Romanglasa Kab. Gowa, Bontonompo, Katangka Kab. Gowa, Bontonompo, Bulogading Kab. Gowa, Bontonompo, Bategulung Kab. Gowa, Bontonompo, Kalabarembeng Kab. Gowa, Bontonompo, Bontobiraeng Selatan Kab. Gowa, Bajeng, Bontosunggu Kab. Gowa, Bajeng, Macini Baji Kab. Gowa, Bajeng, Pabentengang Kab. Gowa, Bajeng, Tangkebajeng Kab. Gowa, Bajeng, Maradekaya Kab. Gowa, Bajeng, Panciro Kab. Gowa, Bajeng, Lempangang Kab. Gowa, Bajeng, Bone Kab. Gowa, Bajeng,						Transfer Umum-Dana Alokasi Umum				













Program dan Kegiatan Perangkat Daerah Kabupaten Gowa Tahun 2022															
Unit Organisasi : 2.13.0.00.0.00.01.0000 Dinas Pemberdayaan Masyarakat dan Desa															
Sub Unit Organisasi : 2.13.0.00.0.00.01.0000 Dinas Pemberdayaan Masyarakat dan Desa															
Kode	Urusan/ Bidang Urusan/ Program/ Kegiatan/ Sub Kegiatan	Capaian Program	Keluaran Sub Kegiatan	Hasil Kegiatan	Lokasi Output Kegiatan	Rencana Tahun 2022			Pagu Indikatif (Rp.)	Sumber Dana	Catatan Penting	Prakiraan Maju Rencana Tahun 2023			
						Target Capaian Kinerja						Target Capaian Kinerja		Kebutuhan Dana/ Pagu Indikatif (Rp.)	
						Program	Keluaran Sub Kegiatan	Hasil Kegiatan				Tolok Ukur	Target		
					Kab. Gowa, Parigi, Sicini Kab. Gowa, Parigi, Bilanrengi Kab. Gowa, Bajeng Barat, Borimatangkasa Kab. Gowa, Bajeng Barat, Mandalle Kab. Gowa, Bajeng Barat, Manjalling Kab. Gowa, Bajeng Barat, Gentungang Kab. Gowa, Bajeng Barat, Tanabangka Kab. Gowa, Bajeng Barat, Kalemandelle Kab. Gowa, Bajeng Barat, Bontomanai										
2	13	04		<b>PROGRAM ADMINISTRASI PEMERINTAHAN DESA</b>						<b>6,562,746,967</b>					<b>6,562,746,967</b>
2	13	04	2.01	<b>Pembinaan dan Pengawasan Penyelenggaraan Administrasi Pemerintahan Desa</b>						<b>6,562,746,967</b>					<b>6,562,746,967</b>
2	13	04	2.01	03	Fasilitasi Penyusunan Perencanaan Pembangunan Desa	Jumlah Desa Yang Menyusun Perencanaan Pembangunannya Tepat Waktu	Kab. Gowa, Somba Upu, Sungguminasa		121 Desa	25,750,000	Dana Transfer Umum-Dana Alokasi Umum			25,750,000	
2	13	04	2.01	05	Pembinaan Peningkatan Kapasitas Aparatur Pemerintah Desa	Jumlah Aparat Desa Yang Di Lakukan Pembinaan	Kab. Gowa, Somba Upu, Sungguminasa		363 Orang	373,890,000	Dana Transfer Umum-Dana Alokasi Umum			373,890,000	
2	13	04	2.01	08	Pembinaan dan Pemberdayaan BUM Desa dan Lembaga Kerja sama antar Desa	Jumlah BUM Desa dan Lembaga Kerjasama Antar Desa Yang Dilakukan Pembinaan dan Pemberdayaan	Kab. Gowa, Somba Upu, Sungguminasa		121 Unit	111,774,107	Dana Transfer Umum-Dana Alokasi Umum			111,774,107	
2	13	04	2.01	09	Penyelenggaraan Pemilihan, Pengangkatan dan Pemberhentian Kepala Desa	Jumlah Kepala Desa yang Terpilih dan yang Dilakukan Pemberhentian	Kab. Gowa, Bontonompo, Bontolangkasa Selatan Kab. Gowa, Bontonompo, Manjapai Kab. Gowa, Bontonompo, Romanglasa Kab. Gowa, Bajeng,		54 Orang	5,400,000,000	Dana Transfer Umum-Dana Alokasi Umum			5,400,000,000	





Unit Organisasi : 2.13.0.00.0.00.01.0000 Dinas Pemberdayaan Masyarakat dan Desa					Sub Unit Organisasi : 2.13.0.00.0.00.01.0000 Dinas Pemberdayaan Masyarakat dan Desa					Program dan Kegiatan Perangkat Daerah Kabupaten Gowa Tahun 2022			Rencana Tahun 2022			Prakiraan Maju Rencana Tahun 2023		
Kode	Urusan/ Bidang Urusan/ Program/ Kegiatan/ Sub Kegiatan	Capaian Program	Keluaran Sub Kegiatan	Hasil Kegiatan	Lokasi Output Kegiatan	Target Capaian Kinerja			Pagu Indikatif (Rp.)	Sumber Dana	Catatan Penting	Target Capaian Kinerja		Kebutuhan Dana/ Pagu Indikatif (Rp.)				
						Program	Keluaran Sub Kegiatan	Hasil Kegiatan				Tolok Ukur	Target					
					Kab. Gowa, Manuju, Tamalatea Kab. Gowa, Bontolempangang, Bontolempangang Kab. Gowa, Bontolempangang, Lassa Lassa Kab. Gowa, Bontonompo Selatan, Sengka Kab. Gowa, Bontonompo Selatan, Tanrara Kab. Gowa, Bontonompo Selatan, Bontosunggu Kab. Gowa, Bontonompo Selatan, Salajengki Kab. Gowa, Parigi, Majannang Kab. Gowa, Parigi, Sicini Kab. Gowa, Parigi, Bilanrengi Kab. Gowa, Bajeng Barat, Mandalle													
2	13 04 2.01 11	Fasilitasi Penyusunan Profil Desa	Jumlah Desa Yang Menyusun Profil		Kab. Gowa, Somba Upu, Sungguminasa		121 Desa		30,900,000	Dana Transfer Umum-Dana Alokasi Umum				30,900,000				
2	13 04 2.01 13	Fasilitasi Pengelolaan Aset Desa	Jumlah Desa Yang Difasilitasi		Kab. Gowa, Somba Upu, Sungguminasa		121 Desa		124,630,000	Dana Transfer Umum-Dana Alokasi Umum				124,630,000				
2	13 04 2.01 14	Pembinaan Peningkatan Kapasitas Anggota BPD	Jumlah Anggota BPD Yang Mengikuti Pembinaan		Kab. Gowa, Somba Upu, Sungguminasa		121 Orang		249,260,000	Dana Transfer Umum-Dana Alokasi Umum				249,260,000				

**Program dan Kegiatan Perangkat Daerah  
Kabupaten Gowa  
Tahun 2022**

Unit Organisasi : 2.13.0.00.0.00.01.0000 Dinas Pemberdayaan Masyarakat dan Desa

Sub Unit Organisasi : 2.13.0.00.0.00.01.0000 Dinas Pemberdayaan Masyarakat dan Desa

Kode	Urusan/ Bidang Urusan/ Program/ Kegiatan/ Sub Kegiatan	Indikator Kinerja			Rencana Tahun 2022					Catatan Penting	Prakiraan Maju Rencana Tahun 2023						
		Capaian Program	Keluaran Sub Kegiatan	Hasil Kegiatan	Lokasi Output Kegiatan	Target Capaian Kinerja			Pagu Indikatif (Rp.)		Sumber Dana	Target Capaian Kinerja		Kebutuhan Dana/ Pagu Indikatif (Rp.)			
						Program	Keluaran Sub Kegiatan	Hasil Kegiatan				Tolok Ukur	Target				
2	13	04	2.01	18	Fasilitasi Evaluasi Perkembangan Desa serta Lomba Desa dan Kelurahan		Jumlah Desa/Kelurahan Yang Menyusun Evaluasi Perkembangan dan Mengikuti Lomba Desa/Kelurahan		Kab. Gowa, Somba Upu, Sungguminasa		167 Desa/Kelurahan		246,542,860	Dana Transfer Umum- Dana Alokasi Umum			246,542,860
<b>2</b>	<b>13</b>	<b>05</b>			<b>PROGRAM PEMBERDAYAAN LEMBAGA KEMASYARAKATAN, LEMBAGA ADAT DAN MASYARAKAT HUKUM ADAT</b>					<b>2,519,076,148</b>				<b>2,519,076,148</b>			
<b>2</b>	<b>13</b>	<b>05</b>	<b>2.01</b>		<b>Pemberdayaan Lembaga Kemasyarakatan yang Bergerak di Bidang Pemberdayaan Desa dan Lembaga Adat Tingkat Daerah Kabupaten/Kota serta Pemberdayaan Masyarakat Hukum Adat yang Masyarakat Pelakunya Hukum Adat yang Sama dalam Daerah Kabupaten/Kota</b>					<b>2,519,076,148</b>				<b>2,519,076,148</b>			
2	13	05	2.01	02	Fasilitasi Penataan, Pemberdayaan dan Pendayagunaan Kelembagaan Lembaga Kemasyarakatan Desa/Kelurahan (RT, RW, PKK, Posyandu, LPM, dan Karang Taruna), Lembaga Adat Desa/Kelurahan dan Masyarakat Hukum Adat		Jumlah Kelembagaan Masyarakat Desa/Kelurahan dan Masyarakat Hukum Adat yang Difasilitasi		Kab. Gowa, Semua Kecamatan, Semua Kelurahan		167 Kelompok		1,001,160,616	Dana Transfer Umum- Dana Alokasi Umum			1,001,160,616
2	13	05	2.01	03	Peningkatan Kapasitas Kelembagaan Lembaga Kemasyarakatan Desa/Kelurahan (RT, RW, PKK, Posyandu, LPM, dan Karang Taruna), Lembaga Adat Desa/Kelurahan dan Masyarakat Hukum Adat		Jumlah Peserta Pelatihan		Kab. Gowa, Semua Kecamatan, Semua Kelurahan		1457 Orang		1,176,260,000	Dana Transfer Umum- Dana Alokasi Umum			1,176,260,000
2	13	05	2.01	05	Fasilitasi Pengembangan Usaha Ekonomi Masyarakat dan Pemerintah Desa dalam Meningkatkan Pendapatan Asli Desa		Jumlah Usaha Ekonomi Masyarakat dan Pemerintahan Desa Yang Difasilitasi		Kab. Gowa, Semua Kecamatan, Semua Kelurahan		36 Kelompok		45,812,958	Dana Transfer Umum- Dana Alokasi Umum			45,812,958
2	13	05	2.01	06	Fasilitasi Pemerintah Desa dalam Pemanfaatan Teknologi Tepat Guna		Jumlah Kelompok TTG Yang Difasilitasi		Kab. Gowa, Semua Kecamatan, Semua Kelurahan		20 Kelompok		92,700,000	Dana Transfer Umum- Dana Alokasi Umum			92,700,000
2	13	05	2.01	07	Fasilitasi Bulan Bhakti Gotong Royong Masyarakat		Jumlah Desa Yang Berpartisipasi		Kab. Gowa, Bontonompo, Bontolangkasa Utara Kab. Gowa, Bontonompo, Bontolangkasa Selatan Kab. Gowa, Bontonompo, Barembeng Kab. Gowa, Bontonompo,		121 Desa		100,142,574	Dana Transfer Umum- Dana Alokasi Umum			100,142,574















					Program dan Kegiatan Perangkat Daerah Kabupaten Gowa Tahun 2022										
Unit Organisasi : 2.13.0.00.0.00.01.0000 Dinas Pemberdayaan Masyarakat dan Desa Sub Unit Organisasi : 2.13.0.00.0.00.01.0000 Dinas Pemberdayaan Masyarakat dan Desa										Rencana Tahun 2022				Prakiraan Maju Rencana Tahun 2023	
Kode	Urusan/ Bidang Urusan/ Program/ Kegiatan/ Sub Kegiatan	Capaian Program	Keluaran Sub Kegiatan	Hasil Kegiatan	Lokasi Output Kegiatan	Target Capaian Kinerja			Pagu Indikatif (Rp.)	Sumber Dana	Catatan Penting	Target Capaian Kinerja		Kebutuhan Dana/ Pagu Indikatif (Rp.)	
						Program	Keluaran Sub Kegiatan	Hasil Kegiatan				Tolok Ukur	Target		
					Kab. Gowa, Bajeng Barat, Gentungang Kab. Gowa, Bajeng Barat, Tanabangka Kab. Gowa, Bajeng Barat, Kalandelle Kab. Gowa, Bajeng Barat, Bontomanai										
2	13 05 2.01 09	Fasilitasi Tim Penggerak PKK dalam Penyelenggaraan Gerakan Pemberdayaan Masyarakat dan Kesejahteraan Keluarga	Jumlah peserta rapat evaluasi dan koordinasi PKK		Kab. Gowa, Semua Kecamatan, Semua Kelurahan		100 Orang		103,000,000	Dana Transfer Umum-Dana Alokasi Umum				103,000,000	
<b>TOTAL</b>									<b>31,069,475,985</b>						<b>31,069,475,985</b>

The logo of Kabupaten Gowa is a shield-shaped emblem. It features a central sun with rays, a white bird (likely a Garuda) with a red crest, and a white staircase at the base. The shield is surrounded by green leaves and yellow wheat stalks. The word "GOWA" is written in white capital letters at the bottom of the shield.

**PERJANJIAN KINERJA (PK)**

**TAHUN 2022**

**DINAS PEMBERDAYAAN  
DAN DESA KAB. GOWA**



## PERJANJIAN KINERJA TAHUN 2022

Dalam rangka mewujudkan manajemen pemerintahan yang efektif, transparan dan akuntabel serta berorientasi pada hasil, kami yang bertanda tangan di bawah ini :

Nama : MUHAMMAD BASIR, S.Sos.

Jabatan : Kepala Dinas Pemberdayaan Masyarakat dan Desa Kabupaten Gowa

Selanjutnya disebut PIHAK PERTAMA

Nama : Dr. ADNAN PURICHTA ICHSAN YL, SH.,MH.

Jabatan : Bupati Gowa

Selaku atasan langsung pihak pertama. Selanjutnya disebut PIHAK KEDUA

Pihak pertama berjanji akan mewujudkan target kinerja yang seharusnya sesuai lampiran perjanjian ini, dalam rangka mencapai target kinerja jangka menengah seperti yang telah ditetapkan dalam dokumen perencanaan. Keberhasilan dan kegagalan pencapaian target kinerja tersebut menjadi tanggung jawab kami.

Pihak kedua akan melakukan supervisi yang diperlukan serta akan melakukan evaluasi terhadap capaian kinerja dari perjanjian ini dan mengambil tindakan yang diperlukan dalam rangka pemberian penghargaan dan sanksi.

*Sungguminasa, 05 Oktober 2022*



PIHAK KEDUA

Dr. ADNAN PURICHTA ICHSAN YL, SH., MH.



PIHAK PERTAMA

MUHAMMAD BASIR, S.Sos.,M.AP



**PERJANJIAN KINERJA PERUBAHAN TAHUN 2022  
DINAS PEMBERDAYAAN MASYARAKAT DAN DESA**

NO.	SASARAN	INDIKATOR KINERJA	SATUAN	TARGET			
				I	II	III	IV
1	Meningkatnya status kemajuan kemandirian desa	Persentase Desa Maju	%	49,59% (60 Desa)			
		Persentase Desa Berkembang	%	38,84% (47 Desa)			
		Cakupan Sarana dan Prasaran Perkantoran Pemerintah Desa yang Baik	%				100%
		Rata-Rata jumlah Kelompok Bina Lembaga Pemberdayaan Masyarakat (LPM)	Kelompok				3 Kelompok
		Rata-Rata Jumlah Kelompok Binaan PKK	Kelompok			33.08 Kelompok	
		Persentase LPM Berprestasi	%				12.57%
		Persentase LSM Aktif	%		100%		
		Persentase PKK Aktif	%	100%			
		Persentase Posyandu Aktif	%	100%			
		Swadaya Masyarakat terhadap Program Pemberdayaan Masyarakat	%				5.64%
		Pemeliharaan Pasca Program Pemberdayaan Masyarakat	%				100%

NO.	PROGRAM	ANGGARAN
1.	Penunjang Urusan Pemerintahan Daerah Kabupaten/Kota	Rp. 1.157.525.300
2.	Penataan Desa	Rp. 0
3.	Peningkatan Kerja Sama Desa	Rp. 1.135.245.040
4.	Administrasi Pemerintahan Desa	Rp. 2.697.189.100
5.	Pemberdayaan Lembaga Kemasyarakatan, Lembaga Adat dan Masyarakat Hukum Adat	Rp. 566.467.890
	<b>JUMLAH ANGGARAN</b>	<b>Rp 5.556.427.330</b>



BUPATI KABUPATEN GOWA

Dr. ADMAN PURICHTA ICHSAN YL, SH., MH.



Sungguminasa, 05 Oktober 2022

KEPALA DINAS PMD,

MUHAMMAD BASIR, S.Sos., M.AP  
Rangkat : Pembina Utama Muda  
NIP. PMD. 19690705 199009 1 002

**PERJANJIAN KINERJA PERUBAHAN TAHUN 2022**  
**SEKRETARIS DINAS PEMBERDAYAAN MASYARAKAT DAN DESA**  
Unit Kerja : Sekretariat Dinas Pemberdayaan Masyarakat dan Desa

NO.	PROGRAM OPD	INDIKATOR KINERJA PROGRAM	SATUAN	TARGET			
				I	II	III	IV
Sasaran : Meningkatnya status kemajuan kemandirian desa							
1.	Penunjang Urusan Pemerintahan Daerah Kabupaten/Kota	Persentase pemenuhan penunjang pelayanan penunjang urusan perencanaan pembangunan daerah	%	-	-	-	100

NO.	PROGRAM	ANGGARAN
1.	Penunjang Urusan Pemerintahan Daerah Kabupaten/Kota	Rp. 1.157.525.300
<b>JUMLAH ANGGARAN</b>		<b>Rp 1.157.525.300</b>

KEPALA DINAS PMD,  
  
**MUHAMMAD BASIR, S.Sos., M.AP**  
Pangkat Pembina Utama Muda  
NIP. 19690705 199009 1 002

Sungguminasa, 05 Oktober 2022  
SEKRETARIS DINAS PMD  
  
**Hj. RUMAISAH, SKM, MM**  
Pangkat : Pembina  
NIP : 19720327 199503 2 002

PERJANJIAN KINERJA PERUBAHAN TAHUN 2022

KASUBAG UMUM DAN KEPEGAWAIAN

Unit Kerja : Sekretariat Dinas Pemberdayaan Masyarakat dan Desa

NO.	SUB KEGIATAN OPD	INDIKATOR KINERJA SUB KEGIATAN	SATUAN	TARGET			
				I	II	III	IV
Program : Penunjang Urusan Pemerintahan Daerah Kabupaten/Kota							
1.	Pelaksanaan Penatausahaan dan Pengujian/Verifikasi Keuangan SKPD	Jumlah Dokumen Penatausahaan yang Diverifikasi	Dokumen	3	3	3	3
2.	Koordinasi dan Penyusunan Laporan Keuangan Akhir Tahun SKPD	Jumlah Dokumen Laporan Keuangan yang Disusun	Dokumen	-	-	-	1
3.	Penyediaan Bahan Logistik Kantor	Jumlah Alat Tulis Kantor yang Diadakan	Jenis	70	80	70	80
4.	Fasilitas Kunjungan Tamu	Jumlah Penyediaan Makanan dan Minuman Tamu	Dos	250	250	250	2858
5.	Penyelenggaraan Rapat Koordinasi dan Konsultasi SKPD	Jumlah Makan Minum Rapat dan Kunjungan Rakor dalam dan Luar Daerah	Kali	931	930	931	597
6.	Pengadaan Peralatan dan Mesin Lainnya	Jumlah Peralatan Kantor yang Diadakan	Set	-	1	-	-
7.	Penyediaan Jasa Komunikasi, Sumber Daya Air dan Listrik	Jumlah Jaringan Internet	Jaringan	2	-	-	-
8.	Penyediaan Jasa Pemeliharaan, Biaya Pemeliharaan, Pajak, Perizinan, Kendaraan Dinas Operasional atau Lapangan	Jumlah Kendaraan Dinas yang Diservis dan Terbayarkan Perizinannya	Unit	-	1	1	-
9.	Pemeliharaan Peralatan Lainnya	Jumlah Peralatan Kantor yang Dipelihara	Unit	1	1	2	1

NO.	SUB KEGIATAN	ANGGARAN
1.	Pelaksanaan Penatausahaan dan Pengujian/Verifikasi Keuangan SKPD	Rp. 79.755.700
2.	Koordinasi dan Penyusunan Laporan Capaian Kinerja dan Ikhtisar Realisasi Kinerja SKPD	Rp. 23.911.500
3.	Penyediaan Bahan Logistik Kantor	Rp. 12.613.900
4.	Fasilitasi Kunjungan Tamu	Rp. 124.476.000
5.	Penyelenggaraan Rapat Koordinasi dan Konsultasi SKPD	Rp. 750.020.000
6.	Pengadaan Peralatan dan Mesin Lainnya	Rp. 86.755.500
7.	Penyediaan Jasa Komunikasi, Sumber Daya Air dan Listrik	Rp. 45.380.000
8.	Penyediaan Jasa Pemeliharaan, Pajak dan Perizinan Kendaraan Dinas Operasional atau Lapangan	Rp. 37.470.200
9.	Pemeliharaan Peralatan Lainnya	Rp. 6.300.000
<b>JUMLAH ANGGARAN</b>		<b>Rp. 1.166.682.800</b>

Sungguminasa, 05 Oktober 2022

SEKRETARIS DINAS PMD,



Hj. RUMAISAH, SKM, MM  
Pangkat : Pembina  
NIP : 19720327 199503 2 002

KASUBAG UMUM DAN KEPEGAWAIAN,



SALEHA, S.Sos.  
Pangkat : Penata  
NIP : 19821012 200604 2 027

**PERJANJIAN KINERJA PERUBAHAN TAHUN 2022**  
**KEPALA BIDANG PEMERINTAHAN DESA**  
 Unit Kerja : Bidang Pemerintahan Desa

NO.	PROGRAM OPD	INDIKATOR KINERJA PROGRAM	SATUAN	TARGET			
				I	II	III	IV
<b>Sasaran : Meningkatkan Kapasitas Kelembagaan Masyarakat Desa dan Kualitas Penyelenggaraan Pemerintahan Desa</b>							
1.	Administrasi Pemerintahan Desa	Persentase Desa Yang Menyelenggarakan Tertib Administrasi Pemerintahan Desa	%	-	-	-	100

NO.	PROGRAM	ANGGARAN
1.	Administrasi Pemerintahan Desa	Rp. 2.605.066.600
<b>JUMLAH ANGGARAN</b>		<b>Rp. 2.605.066.600</b>



KEPALA DINAS PMD,  
**MUHAMMAD BASIR, S.Sos.,M.AP**  
 Pangkat : Pembina Utama Muda  
 NIP : 19690705 199009 1 002

Sungguminasa, 05 Oktober 2022  
 KEPALA BIDANG PEMERINTAHAN DESA



**YULIATI, S.SOS**  
 Pangkat : Pembina  
 NIP : 19680607 198903 2 014

PERJANJIAN KINERJA PERUBAHAN TAHUN 2022  
 PENGGERAK SWADAYA MASYARAKAT AHLI MUDA  
 Unit Kerja : Bidang Pemerintahan Desa

NO.	SUB KEGIATAN OPD	INDIKATOR KINERJA SUB KEGIATAN	SATUAN	TARGET			
				I	II	III	IV
Program : Administrasi Pemerintahan Desa							
1.	Fasilitasi Pengelolaan Aset Desa	Jumlah Desa yang Difasilitasi Pengelolaan Keuangannya	Desa	-	-	-	121

No.	SUB KEGIATAN	ANGGARAN
1.	Fasilitasi Pengelolaan Aset Desa	Rp. 55.393.300
<b>JUMLAH ANGGARAN</b>		<b>Rp. 55.393.300</b>

KEPALA BIDANG PEMERINTAHAN DESA,

  
 YULIATI, S.SOS.

Pangkat : Pembina  
 NIP : 19680607 198903 2 014

Sungguminasa, 05 Oktober 2022

PENGGERAK SWADAYA MASYARAKAT  
 AHLI MUDA,

  
 ELVIRA, SE.

Pangkat : Penata  
 NIP : 19790409 201001 2 012

**PERJANJIAN KINERJA PERUBAHAN TAHUN 2022**  
**PENGERAK SWADAYA MASYARAKAT AHLI MUDA**  
 Unit Kerja : Bidang Pemerintahan Desa

NO.	SUB KEGIATAN OPD	INDIKATOR KINERJA SUB KEGIATAN	SATUAN	TARGET			
				I	II	III	IV
<b>Program : Administrasi Pemerintahan Desa</b>							
1.	Pembinaan Peningkatan Kapasitas Aparatur Pemerintahan Desa	Jumlah Aparat Desa Yang Dilakukan Pembinaan	Orang	4.212	4.212	4.212	4.212
2.	Pembinaan Peningkatan Kapasitas Anggota BPD	Jumlah Anggota BPD yang Mengikuti Pembinaan	Desa				121

No.	SUB KEGIATAN	ANGGARAN
1.	Pembinaan Peningkatan Kapasitas Aparatur Pemerintah Desa	Rp. 2.494.874.300
2.	Pembinaan Peningkatan Kapasitas Anggota BPD	Rp. 5.549.700
<b>JUMLAH ANGGARAN</b>		<b>Rp. 2.500.424.000</b>

*Sungguminasa, 05 Oktober 2022*

KEPALA BIDANG PEMERINTAHAN DESA,



**YULIATI, S.SOS**

Pangkat : Pembina  
 NIP : 19680607 198903 2 014

PENGERAK SWADAYA MASYARAKAT  
 AHLI MUDA,

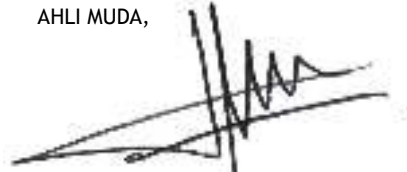

**MUHAMMAD AKBAR, S.SOS**

Pangkat : Penata  
 NIP : 19801231 200901 1 030

**PERJANJIAN KINERJA PERUBAHAN TAHUN 2022**  
**PENGERAK SWADAYA MASYARAKAT AHLI MUDA**  
 Unit Kerja : Bidang Pemerintahan Desa

NO.	SUB KEGIATAN OPD	INDIKATOR KINERJA SUB KEGIATAN	SATUAN	TARGET			
				I	II	III	IV
<b>Program : Administrasi Pemerintahan Desa</b>							
1.	Fasilitasi Evaluasi Perkembangan Desa serta Lomba Desa dan Kelurahan	Jumlah Desa/Kelurahan Yang Menyusun Evaluasi Perkembangan dan Mengikuti Lomba Desa/Kelurahan	Desa/Kelurahan	-	-	167	-

NO.	SUB KEGIATAN	ANGGARAN
1.	Fasilitasi Evaluasi Perkembangan Desa serta Lomba Desa dan Kelurahan	Rp. 49.249.300
<b>JUMLAH ANGGARAN</b>		<b>Rp. 49.249.300</b>

*Sungguminasa, 05 Oktober 2022*

KEPALA BIDANG PEMERINTAHAN DESA,



**YULIATI, S.SOS.**

Pangkat : Pembina  
 NIP : 19680607 198903 2 014

PENGERAK SWADAYA MASYARAKAT  
 AHLI MUDA,

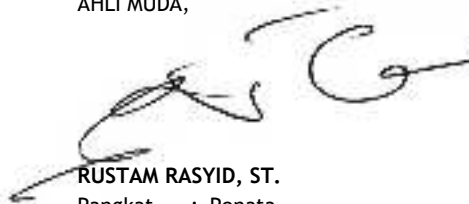

**RUSTAM RASYID, ST.**

Pangkat : Penata  
 NIP : 19840611 200901 2 010

**PERJANJIAN KINERJA PERUBAHAN TAHUN 2022**  
**KEPALA BIDANG KELEMBAGAAN DAN KERJA SAMA DESA**  
 Unit Kerja : Bidang Kelembagaan dan Kerja Sama Desa

NO.	PROGRAM OPD	INDIKATOR KINERJA PROGRAM	SATUAN	TARGET			
				I	II	III	IV
<b>Sasaran : Meningkatkan Kapasitas Kelembagaan Masyarakat Desa dan Kualitas Penyelenggaraan Pemerintahan Desa</b>							
1.	Peningkatan Kerja Sama Desa	Persentase Kerja Sama Desa yang Dibina	%	-	-	-	100
2.	Pemberdayaan Lembaga Kemasyarakatan, Lembaga Adat dan Masyarakat Hukum Adat	Persentase Lembaga Kemasyarakatan Desa dan Lembaga Adat Desa Yang Aktif	%	-	-	-	100

NO.	PROGRAM	ANGGARAN
1.	Peningkatan Kerja Sama Desa	Rp. 16.235.840
2.	Pemberdayaan Lembaga Kemasyarakatan, Lembaga Adat dan Masyarakat Hukum Adat	Rp. 559.267.890
<b>JUMLAH ANGGARAN</b>		<b>Rp. 575.503.730</b>



Sungguminasa, 05 Oktober 2022

KEPALA BIDANG KELEMBAGAAN DAN  
 KERJA SAMA DESA,

**Drs. H. MANGNGAI RAJA**  
 Pangkat : Pembina  
 NIP : 19671015 199710 1 001



**PERJANJIAN KINERJA PERUBAHAN TAHUN 2022**  
**PENGERAK SWADAYA MASYARAKAT AHLI MUDA**  
 Unit Kerja : Bidang Kelembagaan dan Kerja Sama Desa

NO.	SUB KEGIATAN OPD	INDIKATOR KINERJA SUB KEGIATAN	SATUAN	TARGET			
				I	II	III	IV
<b>Program : Pemberdayaan Lembaga Kemasyarakatan, Lembaga Adat dan masyarakat Hukum Adat</b>							
1.	Fasilitasi Tim Penggerak PKK dalam Penyelenggaraan Gerakan Pemberdayaan Masyarakat dan Kesejahteraan Keluarga	Jumlah Peserta Rapat Evaluasi dan Koordinasi PKK	Orang	-	-	-	100

NO.	SUB KEGIATAN	ANGGARAN
1.	Fasilitasi Tim Penggerak PKK dalam Penyelenggaraan Gerakan Pemberdayaan Masyarakat dan Kesejahteraan Keluarga	Rp. 171.535.690
<b>JUMLAH ANGGARAN</b>		<b>Rp. 171.535.690</b>

KEPALA BIDANG KELEMBAGAAN DAN  
KERJA SAMA DESA,



**Drs. H. MANGNGAI RAJA**  
 Pangkat : Pembina  
 NIP : 19671015 199710 1 001

Sungguminasa, 05 Oktober 2022  
 PENGERAK SWADAYA MASYARAKAT  
 AHLI MUDA,

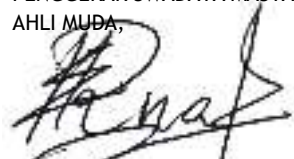

**HJ. ERNA HL, SE.**  
 Pangkat : Penata  
 NIP : 19750303 200801 2 020

**PERJANJIAN KINERJA PERUBAHAN TAHUN 2022**  
**PENGGERAK SWADAYA MASYARAKAT AHLI MUDA**  
 Unit Kerja : Bidang Kelembagaan dan Kerja Sama Desa

NO.	SUB KEGIATAN OPD	INDIKATOR KINERJA SUB KEGIATAN	SATUAN	TARGET			
				I	II	III	IV
<b>Program : Peningkatan Kerja Sama Desa</b>							
1.	Fasilitasi Kerja Sama Antar Desa dalam Kabupaten/Kota	Jumlah Desa Yang Difasilitasi Kerja Sama Antar Desa	Desa	-	-	-	121
<b>Program : Pemberdayaan Lembaga Kemasyarakatan, Lembaga Adat dan Masyarakat Hukum Adat</b>							
1.	Peningkatan Kapasitas Kelembagaan Lembaga Kemasyarakatan Desa/Kelurahan (RT, RW, PKK, Posyandu, LPM, dan Karang Taruna), Lembaga Adat Desa/Kelurahan dan Masyarakat Hukum Adat	Jumlah Peserta Pelatihan	Desa	-	-	-	442

NO.	SUB KEGIATAN	ANGGARAN
1.	Fasilitasi Kerja Sama Antar Desa	Rp. 16.235.840
2.	Peningkatan Kapasitas Kelembagaan Lembaga Kemasyarakatan Desa/Kelurahan (RT, RW, PKK, Posyandu, LPM, dan Karang Taruna), Lembaga Adat Desa/Kelurahan, dan Masyarakat Hukum Adat	Rp. 387.732.200
<b>JUMLAH ANGGARAN</b>		<b>Rp. 403.968.040</b>

Sungguminasa, 05 Oktober 2022

KEPALA BIDANG KELEMBAGAAN DAN  
KERJA SAMA DESA,



**Drs. H. MANGNGAI RAJA**  
 Pangkat : Pembina  
 NIP : 19671015 199710 1 001

PENGGERAK SWADAYA MASYARAKAT  
AHLI MUDA,



**H.J. KARTINI ALWI, SE**  
 Pangkat : Penata Tk I  
 NIP : 19690705 200701 2 038

**PERJANJIAN KINERJA PERUBAHAN TAHUN 2022**  
**KEPALA BIDANG PEMBANGUNAN DAN USAHA EKONOMI DESA**  
Unit Kerja : Bidang Pembangunan dan Usaha Ekonomi Desa

NO.	PROGRAM OPD	INDIKATOR KINERJA PROGRAM	SATUAN	TARGET			
				I	II	III	IV
<b>Sasaran : Meningkatkan Kapasitas Kelembagaan Masyarakat Desa dan Kualitas Penyelenggaraan Pemerintahan Desa</b>							
1.	Peningkatan Kerja Sama Desa	Persentase Desa Yang Melakukan Kerja Sama Desa	%	-	-	-	100
2.	Administrasi Pemerintahan Desa	Persentase Desa Yang Menyelenggarakan Tertib Administrasi Pemerintahan Desa	%	-	100	-	-
3.	Pemberdayaan Lembaga Kemasyarakatan, Lembaga Adat dan Masyarakat Hukum Adat	Persentase Lembaga Kemasyarakatan Desa dan Lembaga Adat Desa Yang Aktif	%	-	-	-	100

NO.	PROGRAM	ANGGARAN
1.	Peningkatan Kerja Sama Desa	Rp. 1.119.009.200
2.	Administrasi Pemerintahan Desa	Rp. 82.965.000
3.	Pemberdayaan Lembaga Kemasyarakatan, Lembaga Adat dan Masyarakat Hukum Adat	Rp. 7.200.000
<b>JUMLAH ANGGARAN</b>		<b>Rp. 1.209.174.200</b>



**MUHAMMAD BASIR, S.Sos., M.AP**  
Pangkat : Pembina Utama Muda  
NIP : 19690705 199009 1 002

Sungguminasa, 05 Oktober 2022

KEPALA BIDANG PEMBANGUNAN DAN USAHA EKONOMI DESA,

**RIZKI WAHYUNI, SE.**  
Pangkat : Penata Tk. I  
NIP : 19840611 200901 2 010

**PERJANJIAN KINERJA PERUBAHAN TAHUN 2022**  
**PENGGERAK SWADAYA MASYARAKAT AHLI MUDA**  
 Unit Kerja : Bidang Pembangunan dan Usaha Ekonomi Desa

NO.	SUB KEGIATAN OPD	INDIKATOR KINERJA SUB KEGIATAN	SATUAN	TARGET			
				I	II	III	IV
<b>Program : Peningkatan Kerja Sama Desa</b>							
1.	Fasilitasi Pembangunan Kawasan Perdesaan	Jumlah Kawasan Perdesaan yang Terbentuk	Kawasan	-	-	-	1
<b>Program : Pemberdayaan Lembaga Kemasyarakatan, Lembaga Adat dan Masyarakat Hukum Adat</b>							
1.	Fasilitasi Pemerintah Desa dalam Pemanfaatan Teknologi Tepat Guna	Jumlah Kelompok TTG yang Difasilitasi	Kelompok			20	

NO.	SUB KEGIATAN	ANGGARAN
1.	Fasilitasi Pembangunan Kawasan Perdesaan	Rp. 1.119.009.200
2.	Fasilitasi Pemerintah Desa dalam Pemanfaatan Teknologi Tepat Guna	Rp. 7.200.000
<b>JUMLAH ANGGARAN</b>		<b>Rp. 1.126.209.200</b>

*Sungguminasa, 05 Oktober 2022*

KEPALA BIDANG PEMBANGUNAN DAN USAHA  
EKONOMI DESA,

**RIZKI WAHYUNI, SE.**

Pangkat : Penata Tk. I  
NIP : 19840611 200901 2 010

PENGGERAK SWADAYA MASYARAKAT  
AHLI MUDA,

**ARMINSYAH ARIFIN, SE., MM.**

Pangkat : Penata Tk. I  
NIP : 19810702 200901 1 012

**PERJANJIAN KINERJA PERUBAHAN TAHUN 2022**  
**PENGERAK SWADAYA MASYARAKAT AHLI MUDA**  
Unit Kerja : Bidang Pembangunan dan Usaha Ekonomi Desa

NO.	SUB KEGIATAN OPD	INDIKATOR KINERJA SUB KEGIATAN	SATUAN	TARGET			
				I	II	III	IV
<b>Program : Administrasi Pemerintahan Desa</b>							
1.	Pembinaan dan Pemberdayaan BUM Desa dan Lembaga Kerja Sama antar Desa	Jumlah BUM Desa Yang Dilakukan Pembinaan dan Pemberdayaan	Desa	-	121	-	-

NO.	SUB KEGIATAN	ANGGARAN
1.	Pembinaan dan Pemberdayaan BUM Desa dan Lembaga Kerja Sama antar Desa	Rp. 82.965.000
<b>JUMLAH ANGGARAN</b>		<b>Rp. 82.965.000</b>

*Sungguminasa, 05 Oktober 2022*

KEPALA BIDANG PEMBANGUNAN DAN USAHA  
EKONOMI DESA,

**RIZKI WAHYUNI, SE.**  
Pangkat : Penata Tk. I  
NIP : 19840611 200901 2 010

PENGERAK SWADAYA MASYARAKAT  
AHLI MUDA,

**MASRYADI, SE**  
Pangkat : Penata Tk. I  
NIP : 19780516 200801 1 018

**PERJANJIAN KINERJA PERUBAHAN TAHUN 2022  
JABATAN PELAKSANA ANALIS KEPEGAWAIAN**

<b>NO.</b>	<b>AKTIVIS KERJA</b>	<b>TARGET</b>
1	Menerima, Mencatat dan Menyortir Surat Masuk Yang Terkait Dengan Umum dan Kepegawaian	1123 Surat
2	Membantu Menginput Data Kepegawaian	22 Dokumen
3	Membantu Membuat Kelengkapan Pembayaran Bahan Bacaan	4 Dokumen
4	Membantu Membuat Perencanaan Perbaikan Peralatan Kerja	5 Dokumen
5	Membantu Membuat Perencanaan Pemeliharaan dan Perizinan Kendaraan Dinas Operasional	2 Unit
6	Membantu Membuat Perencanaan Pemeliharaan Rutin Berkala Peralatan Gedung Kantor	5 Dokumen

*Sungguminasa, 05 Oktober 2022*

KASUBAG UMUM DAN KEPEGAWAIAN



**SALEHA, S.Sos.**

Pangkat : Penata  
NIP : 19821012 200604 2 027

ANALIS SUMBER DAYA MANUSIA  
APARATUR



**SRI MARDIANA, SE**

Pangkat : Penata Muda Tk. I  
NIP : 19791204 201001 2 016

**PERJANJIAN KINERJA PERUBAHAN TAHUN 2022  
JABATAN PELAKSANA ANALIS TATA USAHA**

<b>NO.</b>	<b>AKTIVIS KERJA</b>	<b>TARGET</b>
1.	Membantu Membuat Administrasi Kepegawaian dalam Hal Pengusulan Kenaikan Pangkat	4 Laporan
2.	Membantu Membuat Perencanaan Pelayanan Administrasi Ketatausahaan	4 Laporan
3.	Membantu Membuat Perencanaan Rapat-rapat Koordinasi dan Konsultasi Dalam dan Luar Daerah	3722 Laporan
4.	Membantu Membuat Perencanaan Pemeliharaan Rutin Kendaraan Dinas Operasional	2 Laporan
5.	Membantu Menyediakan Pengadaan Pakaian Dinas beserta Perlengkapannya dan Pakaian Khusus Hari-hari Tertentu	21 Laporan
6.	Membantu Membuat Laporan Pertanggungjawaban Kegiatan	12 Laporan

*Sungguminasa, 05 Oktober 2022*

KASUBAG UMUM DAN KEPEGAWAIAN



**SALEHA, S.Sos.**

Pangkat : Penata  
NIP : 19821012 200604 2 027

ANALIS TATA USAHA



**A. NURIMDAH, S.Sos**

Pangkat : Penata Muda Tk. I  
NIP : 19821108 201001 2 028

**PERJANJIAN KINERJA PERUBAHAN TAHUN 2022  
JABATAN PELAKSANA ANALIS KEUANGAN**

NO.	AKTIVIS KERJA	TARGET
1.	Membantu Meneliti Kelengkapan Uang Persediaan, Ganti Uang, Tambahan Uang, Pembayaran Gaji Lingkup Dinas Pemberdayaan Masyarakat Desa Kabupaten Gowa	25 Laporan
2.	Membantu Menyiapkan Proses Administrasi Terkait dengan Penatausahaan Keuangan Daerah Sesuai dengan Ketentuan yang Berlaku	19 Laporan
3.	Membantu Melaksanakan Perbendaharaan Keuangan	12 Laporan
4.	Membantu Mengelola dan Melakukan Verifikasi Anggaran dan Administrasi Keuangan	12 Laporan
5.	Membantu Mengelola dan Melaksanakan Verifikasi Anggaran dan Administrasi Keuangan	26 Laporan
6.	Membantu Melaksanakan Evaluasi dan Menyusun Laporan Pelaksanaan Kegiatan Sub Bagian Perencanaan, Pelaporan dan Keuangan	26 Laporan

KASUBAG PERENCANAAN PELAPORAN  
DAN KEUANGAN



**JUNAEDI MISI, SE, MM.**

Pangkat : Penata  
NIP : 19880804 201101 1 005

*Sungguminasa, 05 Oktober 2022*

ANALIS KEUANGAN



**NURLAELAH, S.Ip**

Pangkat : Penata Tk. I  
NIP : 19780608 200903 2 012



The logo of Universitas GOWA is a shield-shaped emblem. It features a central sunburst with rays emanating from a base that resembles a tiered platform or altar. Above the platform are two white vessels, possibly chalices, with red accents. The shield is bordered by green leaves and yellow laurel branches. At the bottom of the shield, the word "GOWA" is written in a stylized, white, outlined font. The entire logo is rendered in a light gray, semi-transparent style.

**PENGUKURAN  
KINERJA KEGIATAN  
TAHUN 2022**

**PENGUKURAN PERJANJIAN KINERJA TAHUN 2022 (TRIWULAN IV)  
DINAS PEMBERDAYAAN MASYARAKAT DAN DESA KABUPATEN GOWA**

NO.	SASARAN	INDIKATOR SASARAN	SATUAN	TARGET %				REALISASI %				CAPAIAN %			
				I	II	III	IV	I	II	III	IV	I	II	III	IV
1	2	3	4	5	6	7	8	9	10	11	12	13	14	15	16
1	Meningkatnya Kapasitas Kelembagaan Masyarakat Desa dan Kualitas Penyelenggaraan Pemerintahan Desa	Persentase Desa Maju	%	49,59% (60 Desa)	-	-	-	52,89% (64 Desa)	0%	0%	-	106,67%	0%	0%	0%
		Persentase Desa Berkembang	%	38,84% (47 Desa)	-	-	-	19,01% (23 Desa)	0%	0%	-	48,94%	0%	0%	0%
		Cakupan Sarana dan Prasaran Perkantoran Pemerintah Desa yang Baik	%	-	-	-	100%	0%	0%	0%	100%	0%	0%	0%	100%
		Rata-Rata jumlah Kelompok Bina Lembaga Pemberdayaan Masyarakat (LPM)	Kelompok	-	-	-	3 Kelompok	0%	0%	0%	3	0%	0%	0%	100%
		Rata-Rata Jumlah Kelompok Binaan PKK	Kelompok	-	-	33,08 Kelompok		0%	0%	(33,08 Kelompok)	-	0%	0%	100%	0%
		Persentase LPM Berprestasi	%	-	-	-	12.57%	0%	0%	0%	12.57%	0%	0%	0%	100%
		Persentase LSM Aktif	%	-	100%	-	-	0%	100%	0%	-	0%	100%	0%	0%
		Persentase PKK Aktif	%	100%	-	-	-	100%	0%	0%	-	100%	0%	0%	0%
		Persentase Posyandu Aktif	%	100%	-	-	-	100%	0%	0%	-	100%	0%	0%	0%
		Swadaya Masyarakat terhadap Program Pemberdayaan Masyarakat	%	-	-	-	5.64%	0%	0%	0%	8,29%	0%	0%	0%	147,03%
		Pemeliharaan Pasca Program Pemberdayaan Masyarakat	%	-	-	-	100%	0%	0%	0%	100%	0%	0%	0%	100%

NO.

PROGRAM

ANGGARAN

1. Penunjang Urusan Pemerintahan Daerah Kabupaten/Kota
2. Penataan Desa

Rp. 1.157.525.300  
Rp. 0

3.	Peningkatan Kerja Sama Desa	Rp.	1.135.245.040
4.	Administrasi Pemerintahan Desa	Rp.	2.697.189.100
5.	Pemberdayaan Lembaga Kemasyarakatan, Lembaga Adat dan Masyarakat Hukum Adat	Rp.	566.467.890
<b>JUMLAH ANGGARAN</b>		<b>Rp</b>	<b>5.556.427.330</b>

Sungguminasa, 30 Desember 2022

KEPALA DINAS PMD,



MUHAMMAD BASIR, S.SOS., M.AP.

Pangkat : Pembina Utama Muda

NIP : 19690705 199009 1 002

PENGUKURAN PERJANJIAN KINERJA TAHUN 2022 (TRIWULAN IV)  
DINAS PEMBERDAYAAN MASYARAKAT DAN DESA KABUPATEN GOWA  
Unit Kerja : Sekretariat

NO.	PROGRAM	INDIKATOR KINERJA PROGRAM	SATUAN	TARGET				REALISASI				CAPAIAN %			
				I	II	III	IV	I	II	III	IV	I	II	III	IV
1	2	3	4	5	6	7	8	9	10	11	12	13	14	15	16
Sasaran : Meningkatnya status kemajuan kemandirian desa															
1	Penunjang Urusan Pemerintahan Daerah Kabupaten/Kota	Persentase pemenuhan penunjang pelayanan penunjang urusan perencanaan pembangunan daerah	%	-	-	-	100	0	0	0	100	0	0	0	100

NO	PROGRAM	ANGGARAN
1.	Penunjang Urusan Pemerintahan Daerah Kabupaten/Kota	Rp. 1.157.525.300
<b>JUMLAH ANGGARAN</b>		Rp. 1.157.525.300



Sungguminasa, 30 Desember 2022

SEKRETARIS DINAS PMD

**Hj. RUMAISAH, SKM, MM**  
Pangkat : Pembina  
NIP : 19720327 199503 2 002

**PENGUKURAN PERJANJIAN KINERJA TAHUN 2022 (TRIWULAN IV)**  
**DINAS PEMBERDAYAAN MASYARAKAT DAN DESA KABUPATEN GOWA**  
Unit Kerja : Sekretariat

NO.	SUB KEGIATAN	INDIKATOR KINERJA SUB KEGIATAN	SATUAN	TARGET				REALISASI				CAPAIAN %				KETERANGAN	
				I	II	III	IV	I	II	III	IV	I	II	III	IV	HAMBATAN	KEBERHASILAN
1	2	3	4	5	6	7	8	9	10	11	12	13	14	15	16	17	18
<b>Program : Penunjang Urusan Pemerintahan Daerah Kabupaten/Kota</b>																	
1	Pelaksanaan Penatausahaan dan Pengujian/Verifikasi Keuangan SKPD	Jumlah Dokumen Penatausahaan yang Diverifikasi	Dokumen	3	3	3	3	3	3	1	5	100%	100%	33,33%	166,67%		Kinerja kegiatan dapat dicapai melebihi target karena adanya target yang seharusnya dicapai pada triwulan III terpenuhi di Triwulan IV
2	Koordinasi dan Penyusunan Laporan Keuangan Akhir Tahun SKPD	Jumlah Dokumen Laporan Keuangan yang Disusun	Dokumen	.	.	.	1	0	0	0	1	0%	0%	0%	100%		Kinerja kegiatan dapat dicapai sesuai target karena adanya dukungan anggaran yang tersedia
3	Penyediaan Bahan Logistik Kantor	Jumlah Alat Tulis Kantor yang Diadakan	Jenis	70	80	70	80	70	80	113	37	100%	100%	161,43%	46%		Kinerja kegiatan tercapai di bawah target dikarenakan sebagian capaian sudah tercapai di Triwulan sebelumnya
4	Fasilitas Kunjungan Tamu	Jumlah Penyediaan Makanan dan Minuman Tamu	Dos	250	250	250	2.858	187	192	379	2.839	74,8%	76,8%	151,60%	99,34%		Kinerja kegiatan belum dapat tercapai sempurna karena adanya penurunan jumlah kunjungan tamu
5	Penyelenggaraan Rapat Koordinasi dan Konsultasi SKPD	Jumlah Makan Minum Rapat dan Kunjungan Rakor dalam dan Luar Daerah	Kali	931	930	931	597	1.228	350	221	1.436	131,9%	37,63%	23,74%	240,54%		Kinerja kegiatan dapat dicapai melebihi target karena adanya peningkatan jumlah rapat koordinasi yang dilaksanakan dan dukungan anggaran yang tersedia
6	Pengadaan Peralatan dan Mesin Lainnya	Jumlah Peralatan Kantor yang Diadakan	Set	.	1	.	1	0	1	0	1	0%	100%	0%	100%		Kinerja kegiatan dapat dicapai sesuai target karena adanya dukungan anggaran yang tersedia
7	Penyediaan Jasa Komunikasi, Sumber Daya Air dan Listrik	Jumlah Jaringan Internet	Jaringan	2	.	.	.	2	.	.	.	100%	0%	0%	0%		Kinerja kegiatan sudah tercapai sepenuhnya di awal tahun

NO.	SUB KEGIATAN	INDIKATOR KINERJA SUB KEGIATAN	SATUAN	TARGET				REALISASI				CAPAIAN %				KETERANGAN	
				I	II	III	IV	I	II	III	IV	I	II	III	IV	HAMBATAN	KEBERHASILAN
1	2	3	4	5	6	7	8	9	10	11	12	13	14	15	16	17	18
8	Penyediaan Jasa Pemeliharaan, Biaya Pemeliharaan, Pajak, Perizinan, Kendaraan Dinas Operasional atau Lapangan	Jumlah Kendaraan Dinas yang Diservis dan Terbayarkan Perizinannya	Unit	1	.	.	1	1	.	.	1	100%	0%	0%	100%		Kinerja kegiatan dapat dicapai sesuai target karena adanya dukungan anggaran yang tersedia
9	Pemeliharaan Peralatan dan Mesin Lainnya	Jumlah Peralatan Kantor yang Dipelihara	Unit	1	1	2	1	1	1	1	2	100%	100%	50%	200%		Kinerja kegiatan dapat tercapai melebihi target karena capaian yang seharusnya dipenuhi di triwulan III baru dapat dipenuhi di triwulan IV

NO.	SUB KEGIATAN	ANGGARAN
1.	Pelaksanaan Penatausahaan dan Pengujian/Verifikasi Keuangan SKPD	Rp. 79.755.700
2.	Koordinasi dan Penyusunan Laporan Keuangan Akhir Tahun SKPD	Rp. 23.911.500
3.	Penyediaan Bahan Logistik Kantor	Rp. 12.613.900
4.	Fasilitas Kunjungan Tamu	Rp. 124.476.000
5.	Penyelenggaraan Rapat Koordinasi dan Konsultasi SKPD	Rp. 750.020.000
6.	Pengadaan Peralatan dan Mesin Lainnya	Rp. 86.755.500
7.	Penyediaan Jasa Komunikasi, Sumber Daya Air dan Listrik	Rp. 45.380.000
8.	Penyediaan Jasa Pemeliharaan, Biaya Pemeliharaan, Pajak, Perizinan, Kendaraan Dinas Operasional atau Lapangan	Rp. 37.470.200
9.	Pemeliharaan Peralatan dan Mesin Lainnya	Rp. 6.300.000
<b>JUMLAH ANGGARAN</b>		<b>Rp. 1.166.682.800</b>

SEKRETARIS DINAS PMD



Hj. RUMAISAH, SKM, MM  
Pangkat : Pembina  
NIP : 19720327 199503 2 002

Sungguminasa, 30 Desember 2022

KASUBAG UMUM DAN KEPEGAWAIAN



SALEHA, S.Sos.  
Pangkat : Penata  
NIP : 19821012 200604 2 027

PENGUKURAN PERJANJIAN KINERJA TAHUN 2022 (TRIWULAN IV)  
DINAS PEMBERDAYAAN MASYARAKAT DAN DESA KABUPATEN GOWA  
Unit Kerja : Bidang Pemerintahan Desa

NO.	PROGRAM	INDIKATOR KINERJA PROGRAM	SATUAN	TARGET				REALISASI				CAPAIAN %			
				I	II	III	IV	I	II	III	IV	I	II	III	IV
1	2	3	4	5	6	7	8	9	10	11	12	13	14	15	16
Sasaran : Meningkatnya status kemajuan kemandirian desa															
1.	Administrasi Pemerintahan Desa	Persentase Desa Yang Menyelenggarakan Tertib Administrasi Pemerintahan Desa	%	-	-	-	100	0	0	0	97,84	0%	0%	0%	97,84

NO	PROGRAM	ANGGARAN
1.	Administrasi Pemerintahan Desa	Rp. 2.605.066.600
<b>JUMLAH ANGGARAN</b>		Rp. <b>2.605.066.600</b>



KEPALA DINAS PMD,

MUHAMMAD BASIR, S.SOS., M.AP.  
Pangkat : Pembina Utama Muda  
NIP : 19690705 199009 1 002

Sungguminasa, 30 Desember 2022

KEPALA BIDANG PEMERINTAHAN  
DESA

YULIATI, S.Sos  
Pangkat : Pembina  
NIP : 19680607 198903 2 014

PENGUKURAN PERJANJIAN KINERJA TAHUN 2022 (TRIWULAN IV)  
 DINAS PEMBERDAYAAN MASYARAKAT DAN DESA KABUPATEN GOWA  
 Unit Kerja : Bidang Pemerintahan Desa

NO.	SUB KEGIATAN	INDIKATOR KINERJA SUBKEGIATAN	SATUAN	TARGET				REALISASI				CAPAIAN %				KETERANGAN	
				I	II	III	IV	I	II	III	IV	I	II	III	IV	HAMBATAN	KEBERHASILAN
1	2	3	4	5	6	7	8	9	10	11	12	13	14	15	16	17	18
Program : Administrasi Pemerintahan Desa																	
1	Fasilitasi Pengelolaan Aset Desa	Jumlah Desa yang Difasilitasi Pengelolaan Keuangannya	Desa	-	-	-	121	0	0	0	121	0%	0%	0%	100%		Kinerja kegiatan dapat terlaksana sesuai target berkat dukungan anggaran yang tersedia

NO	SUB KEGIATAN	ANGGARAN
1.	Fasilitasi Pengelolaan Aset Desa	Rp. 55.393.300
	<b>JUMLAH ANGGARAN</b>	Rp. <u>55.393.300</u>

KEPALA BIDANG PEMERINTAHAN DESA

  
 YULIATI, S.Sos.  
 Pangkat : Pembina  
 NIP : 19680607 198903 2 014

Sungguminasa, 30 Desember 2022

KASI KEUANGANDAN ASET  
 PEMERINTAHAN DESA

  
 ELVIRA SE.  
 Pangkat : Penata  
 NIP : 19790409 201001 2 012



PENGUKURAN PERJANJIAN KINERJA TAHUN 2022 (TRIWULAN IV)  
DINAS PEMBERDAYAAN MASYARAKAT DAN DESA KABUPATEN GOWA  
Unit Kerja : Bidang Pemerintahan Desa

NO.	SUB KEGIATAN	INDIKATOR KINERJA KEGIATAN	SATUAN	TARGET				REALISASI				CAPAIAN %				KETERANGAN	
				I	II	III	IV	I	II	III	IV	I	II	III	IV	HAMBATAN	KEBERHASILAN
1	2	3	4	5	6	7	8	9	10	11	12	13	14	15	16	17	18
Program : Administrasi Pemerintahan Desa																	
1.	Pembinaan Peningkatan Kapasitas Aparatur Pemerintah Desa	Jumlah Aparat Desa Yang Dilakukan Pembinaan	Orang	125	125	125	126	111	111	111	114	88,8%	88,8%	88,8%	90,48%	Kinerja kegiatan belum dapat tercapai sesuai target dikarenakan dari ketidakakuratan data peserta yang dimiliki	
2.	Pembinaan Peningkatan Kapasitas Anggota BPD	Jumlah Anggota BPD yang Mengikuti Pembinaan	Desa	.	.	.	121	0	0	0	121	0%	0%	0%	100%	Kinerja kegiatan dapat terlaksana sesuai target berkat dukungan anggaran yang tersedia	

NO	SUB KEGIATAN	ANGGARAN
1.	Pembinaan Peningkatan Kapasitas Aparatur Pemerintah Desa	Rp. 2.494.874.300
2.	Pembinaan Peningkatan Kapasitas Anggota BPD	Rp. 5.549.700
<b>JUMLAH ANGGARAN</b>		Rp. 2.500.424.000

KEPALA BIDANG PEMERINTAHAN DESA

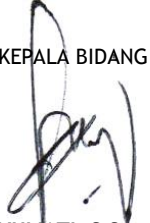

YULIATI, S.Sos.  
Pangkat : Pembina  
NIP : 19680607 198903 2 014

Sungguminasa, 30 Desember 2022

KASI PENATAAN DAN ADMINISTRASI  
PEMERINTAHAN DESA



MUHAMMAD AKBAR, S.SOS  
Pangkat : Penata  
NIP : 19801231 200901 1 030

PENGUKURAN PERJANJIAN KINERJA TAHUN 2022 (TRIWULAN IV)  
DINAS PEMBERDAYAAN MASYARAKAT DAN DESA KABUPATEN GOWA  
Unit Kerja : Bidang Pemerintahan Desa

NO.	SUB KEGIATAN	INDIKATOR KINERJA KEGIATAN	SATUAN	TARGET				REALISASI				CAPAIAN %				KETERANGAN	
				I	II	III	IV	I	II	III	IV	I	II	III	IV	HAMBATAN	KEBERHASILAN
1	2	3	4	5	6	7	8	9	10	11	12	13	14	15	16	17	18
Program : Administrasi Pemerintahan Desa																	
1.	Fasilitasi Evaluasi Perkembangan Desa serta Lomba Desa dan Kelurahan	Jumlah Desa/Kelurahan Yang Menyusun Evaluasi Perkembangan dan Mengikuti Lomba Desa/Kelurahan	Desa/ Kelurahan	.	.	167	.	0	0	0	167	0%	0%	0%	0%	Kegiatan terlaksana melebihi target waktu karena regulasi kementerian terbit di triwulan IV	

NO	SUB KEGIATAN	ANGGARAN
1.	Fasilitasi Evaluasi Perkembangan Desa serta Lomba Desa dan Kelurahan	Rp. 49.249.300
	<b>JUMLAH ANGGARAN</b>	Rp. 49.249.300

KEPALA BIDANG PEMERINTAHAN DESA

  
YULIATI, S.Sos.  
Pangkat : Pembina  
NIP : 19680607 198903 2 014

Sungguminasa, 30 Desember 2022

KASI EVALUASI PERKEMBANGAN DESA

  
RUSTAM RASYID, ST  
Pangkat : Penata  
NIP : 19840611 200901 2 010

PENGUKURAN PERJANJIAN KINERJA TAHUN 2022 (TRIWULAN IV)  
DINAS PEMBERDAYAAN MASYARAKAT DAN DESA KABUPATEN GOWA  
Unit Kerja : Bidang Kelembagaan dan Kerja Sama Desa

NO.	PROGRAM	INDIKATOR KINERJA PROGRAM	SATUAN	TARGET				REALISASI				CAPAIAN %			
				I	II	III	IV	I	II	III	IV	I	II	III	IV
1	2	3	4	5	6	7	8	9	10	11	12	13	14	15	16
Sasaran : Meningkatkan status kemajuan kemandirian desa															
1.	Peningkatan Kerja Sama Desa	Persentase Kerja Sama Desa yang Dibina	%	-	-	-	100	0	0	0	100	0%	0%	0%	100%
2.	Pemberdayaan Lembaga Kemasyarakatan, Lembaga Adat dan Masyarakat Hukum Adat	Persentase Lembaga Kemasyarakatan Desa dan Lembaga Adat Desa Yang Aktif	%	-	-	-	100	0	0	0	100	0%	0%	0%	100%

NO	PROGRAM	ANGGARAN
1.	Peningkatan Kerja Sama Desa	Rp. 16.235.840
2.	Pemberdayaan Lembaga Kemasyarakatan, Lembaga Adat dan Masyarakat Hukum Adat	Rp. 559.267.890
<b>JUMLAH ANGGARAN</b>		<b>Rp. 575.503.730</b>

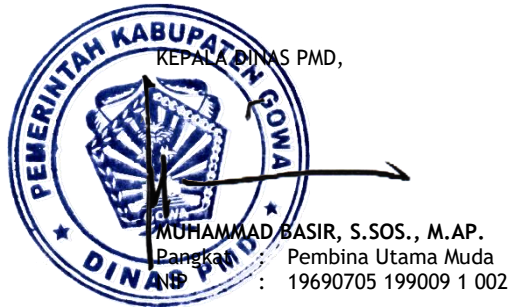

Sungguminasa, 30 Desember 2022

KEPALA BIDANG KELEMBAGAAN  
DAN KERJA SAMA DESA

Drs. H. MANGNGAI RAJA  
Pangkat : Pembina  
NIP : 19671015 199710 1 001

PENGUKURAN PERJANJIAN KINERJA TAHUN 2022 (TRIWULAN IV)  
DINAS PEMBERDAYAAN MASYARAKAT DAN DESA KABUPATEN GOWA  
Unit Kerja : Bidang Kelembagaan dan Kerja Sama Desa

NO.	SUB KEGIATAN	INDIKATOR KINERJA SUB KEGIATAN	SATUAN	TARGET				REALISASI				CAPAIAN %				KETERANGAN	
				I	II	III	IV	I	II	III	IV	I	II	III	IV	HAMBATAN	KEBERHASILAN
1	2	3	4	5	6	7	8	9	10	11	12	13	14	15	16	17	18
Program : Pemberdayaan Lembaga Kemasyarakatan, Lembaga Adat dan masyarakat Hukum Adat																	
1.	Fasilitasi Tim Penggerak PKK dalam Penyelenggaraan Gerakan Pemberdayaan Masyarakat dan Kesejahteraan Keluarga	Jumlah Peserta Rapat Evaluasi dan Koordinasi PKK	Orang	.	.	100	1.120	0	0	100	1.120	0%	0%	100%	100%		Kinerja kegiatan dapat dicapai sesuai target karena adanya dukungan anggaran yang tersedia

NO	SUB KEGIATAN	ANGGARAN
1.	Fasilitasi Tim Penggerak PKK dalam Penyelenggaraan Gerakan Pemberdayaan Masyarakat dan Kesejahteraan Keluarga	Rp. 171.535.690
<b>JUMLAH ANGGARAN</b>		Rp. 171.535.690

KEPALA BIDANG KELEMBAGAAN  
DAN KERJA SAMA DESA



**Drs. H. MANGNGAI RAJA**  
Pangkat : Pembina  
NIP : 19671015 199710 1 001

Sungguminasa, 30 Desember 2022

KASI KELEMBAGAAN DESA DAN SOSIAL  
BUDAYA MASYARAKAT



**HJ. ERNA HL, SE**  
Pangkat : Pembina  
NIP : 19750303 200801 1 018

**PENGUKURAN PERJANJIAN KINERJA TAHUN 2022 (TRIWULAN IV)**  
**DINAS PEMBERDAYAAN MASYARAKAT DAN DESA KABUPATEN GOWA**  
 Unit Kerja : Bidang Kelembagaan dan Kerja Sama Desa

NO.	SUB KEGIATAN	INDIKATOR KINERJA SUB KEGIATAN	SATUAN	TARGET				REALISASI				CAPAIAN %				KETERANGAN	
				I	II	III	IV	I	II	III	IV	I	II	III	IV	HAMBATAN	KEBERHASILAN
1	2	3	4	5	6	7	8	9	10	11	12	13	14	15	16	17	18
<b>Program : Peningkatan Kerja Sama Desa</b>																	
1.	Fasilitasi Kerja Sama Antar Desa dalam Kabupaten/Kota	Jumlah Desa Yang Difasilitasi Kerja Sama Antar Desa	Desa	.	.	.	121	.	.	7	114	0%	0%	0%	94,22%	Adanya kekeliruan dalam memprediksi target waktu sehingga beberapa capaian tercapai di triwulan sebelumnya	
<b>Program : Pemberdayaan Lembaga Kemasyarakatan, Lembaga Adat dan Masyarakat Hukum Adat</b>																	
1.	Peningkatan Kapasitas Kelembagaan Lembaga Kemasyarakatan Desa/Kelurahan (RT, RW, PKK, Posyandu, LPM, dan Karang Taruna), Lembaga Adat Desa/Kelurahan dan Masyarakat Hukum Adat	Jumlah Peserta Pelatihan	Desa	.	.	.	442	.	.	.	442	0%	0%	0%	100%	Kinerja kegiatan dapat terlaksana sesuai target berkat dukungan anggaran yang tersedia	

NO	SUB KEGIATAN	ANGGARAN
1.	Fasilitasi Kerja Sama Antar Desa	Rp. 16.235.840
2.	Peningkatan Kapasitas Kelembagaan Lembaga Kemasyarakatan Desa/Kelurahan (RT, RW, PKK, Posyandu, LPM, dan Karang Taruna), Lembaga Adat Desa/Kelurahan, dan Masyarakat Hukum Adat	Rp. 387.732.200
<b>JUMLAH ANGGARAN</b>		<b>Rp. 403.968.040</b>

Sungguminasa, 30 Desember 2022

KEPALA BIDANG KELEMBAGAAN  
DAN KERJA SAMA DESA



**Drs. H. MANGNGAI RAJA**  
 Pangkat : Pembina  
 NIP : 19671015 199710 1 001

KASI KERJA SAMA DESA



**HJ. KARTINI ALWI, SE**  
 Pangkat : Pembina  
 NIP : 19690705 200701 2 038

**PENGUKURAN PERJANJIAN KINERJA TAHUN 2022 (TRIWULAN IV)**  
**DINAS PEMBERDAYAAN MASYARAKAT DAN DESA KABUPATEN GOWA**  
 Unit Kerja : Bidang Pembangunan dan Usaha Ekonomi Desa

NO.	PROGRAM	INDIKATOR KINERJA PROGRAM	SATUAN	TARGET				REALISASI				CAPAIAN %			
				I	II	III	IV	I	II	III	IV	I	II	III	IV
1	2	3	4	5	6	7	8	9	10	11	12	13	14	15	16
Sasaran : Meningkatnya status kemajuan kemandirian desa															
1.	Peningkatan Kerja Sama Desa	Persentase Desa Yang Melakukan Kerja Sama Desa	%	-	-	-	100	0	0	0	100	0%	0%	0%	100%
2.	Administrasi Pemerintahan Desa	Persentase Desa Yang Menyelenggarakan Tertib Administrasi Pemerintahan Desa	%	-	100	-	-	0	100	0	0	0%	100%	0%	0%
3.	Pemberdayaan Lembaga Kemasyarakatan, Lembaga Adat dan Masyarakat Hukum Adat	Persentase Lembaga Kemasyarakatan Desa dan Lembaga Adat Desa Yang Aktif	%	-	-	-	100	0	0	0	100	0%	0%	0%	100%

NO	PROGRAM	ANGGARAN
1.	Peningkatan Kerja Sama Desa	Rp. 1.119.009.200
2.	Administrasi Pemerintahan Desa	Rp. 82.965.000
3.	Pemberdayaan Lembaga Kemasyarakatan, Lembaga Adat dan Masyarakat Hukum Adat	Rp. 7.200.000
<b>JUMLAH ANGGARAN</b>		<b>Rp. 1.209.174.200</b>



Sungguminasa, 30 Desember 2022

KEPALA BIDANG PEMBANGUNAN  
 DAN USAHA EKONOMI DESA

**RIZKI WAHYUNI, SE.**  
 Pangkat : Penata  
 NIP : 19620514 199003 1 007

PENGUKURAN PERJANJIAN KINERJA TAHUN 2022 (TRIWULAN IV)  
DINAS PEMBERDAYAAN MASYARAKAT DAN DESA KABUPATEN GOWA  
Unit Kerja : Bidang Pembangunan dan Usaha Ekonomi Desa

NO.	SUB KEGIATAN	INDIKATOR KINERJA SUB KEGIATAN	SATUAN	TARGET				REALISASI				CAPAIAN %				KETERANGAN	
				I	II	III	IV	I	II	III	IV	I	II	III	IV	HAMBATAN	KEBERHASILAN
1	2	3	4	5	6	7	8	9	10	11	12	13	14	15	16	17	18
Program : Peningkatan Kerja Sama Desa																	
1.	Fasilitasi Pembangunan Kawasan Perdesaan	Jumlah Kawasan Perdesaan yang Terbentuk	Kawasan	.	.	.	329	0	0	0	329	0%	0%	0%	100%		Kinerja kegiatan dapat terlaksana sesuai target berkat dukungan anggaran yang tersedia
Program : Pemberdayaan Lembaga Kemasyarakatan, Lembaga Adat dan Masyarakat Hukum Adat																	
1.	Fasilitasi Pemerintah Desa dalam Pemanfaatan Teknologi Tepat Guna	Jumlah Kelompok TTG yang Difasilitasi	Kelompok			20	0	0	0	0	20	0%	0%	0%	0%		Kegiatan terlaksana lewat target waktu karena adanya keterlambatan pada surat undangan peserta nasional TTG

NO	SUB KEGIATAN	ANGGARAN
1.	Fasilitasi Pembangunan Kawasan Perdesaan	Rp. 1.119.009.200
2.	Fasilitasi Pemerintah Desa dalam Pemanfaatan Teknologi Tepat Guna	Rp. 7.200.000
<b>JUMLAH ANGGARAN</b>		Rp. 1.126.209.200

KEPALA BIDANG PEMBANGUNAN  
DAN USAHA EKONOMI DESA

RIZKI WAHYUNI, SE.  
Pangkat : Penata  
NIP : 19620514 199003 1 007

Sungguminasa, 30 Desember 2022

KASI PEMBANGUNAN DESA DAN  
KAWASAN PERDESAAN

ARMINSYAH ARIFIN, SE., MM..  
Pangkat : Penata Tk. I  
NIP : 19810702 200901 1 012

PENGUKURAN PERJANJIAN KINERJA TAHUN 2022 (TRIWULAN IV)  
DINAS PEMBERDAYAAN MASYARAKAT DAN DESA KABUPATEN GOWA  
Unit Kerja : Bidang Pembangunan dan Usaha Ekonomi Desa

NO.	SUB KEGIATAN	INDIKATOR KINERJA SUB KEGIATAN	SATUAN	TARGET				REALISASI				CAPAIAN %				KETERANGAN	
				I	II	III	IV	I	II	III	IV	I	II	III	IV	HAMBATAN	KEBERHASILAN
1	2	3	4	5	6	7	8	9	10	11	12	13	14	15	16	17	18
Program : Administrasi Pemerintahan Desa																	
1.	Pembinaan dan Pemberdayaan BUM Desa dan Lembaga Kerja Sama antar Desa	Jumlah BUM Desa Yang Dilakukan Pembinaan dan Pemberdayaan	Desa	-	242	-	-	0	0	0	242	0%	0%	0%	0%	Kegiatan terlaksana lewat dari target waktu pelaksanaan karena kegiatan diundur setelah perubahan anggaran	

NO	KEGIATAN	ANGGARAN
1.	Pembinaan dan Pemberdayaan BUM Desa dan Lembaga Kerja Sama antar Desa	Rp. 82.965.000
	<b>JUMLAH ANGGARAN</b>	<b>Rp. 82.965.000</b>

KEPALA BIDANG PEMBANGUNAN  
DAN USAHA EKONOMI DESA

**RIZKI WAHYUNI, SE.**  
Pangkat : Penata  
NIP : 19620514 199003 1 007

Sungguminasa, 30 Desember 2022

KASI PENGEMBANGAN USAHA  
EKONOMI DESA

**MASRYADI, SE**  
Pangkat : Penata Tk. I  
NIP : 19780516 200801 1 018



**PENGUKURAN PERJANJIAN KINERJA TAHUN 2022 (TRIWULAN IV)**  
**DINAS PEMBERDAYAAN MASYARAKAT DAN DESA KABUPATEN GOWA**  
**JABATAN PELAKSANA ANALIS KEPEGAWAIAN**

NO.	AKTIVIS KERJA	TARGET	REALISASI				CAPAIAN				KETERANGAN	
			I	II	III	IV	I	II	III	IV	HAMBATAN	KEBERHASILAN
1	Menerima, Mencatat dan Menyortir Surat Masuk Yang Terkait Dengan Umum dan Kepegawaian	1123 Surat	82 Surat	71 Surat	132 Surat	48 Surat	7,3%	6,32%	11,75%	4,27%		Kinerja kegiatan dapat dicapai sesuai target karena adanya dukungan anggaran yang tersedia
2	Membantu Menginput Data Kepegawaian	22 Dokumen	20 Dokumen	2 Dokumen	-	-	90,91%	9,09%	0%	0%		Kinerja kegiatan dapat dicapai sesuai target karena adanya dukungan anggaran yang tersedia
3	Membantu Membuat Kelengkapan Pembayaran Bahan Bacaan	4 Dokumen	-	-	-	-	0%	0%	0%	0%	Kegiatan Pengadaan Bahan Baca Ditiadakan untuk Tahun Anggaran 2022	
4	Membantu Membuat Perencanaan Perbaikan Peralatan Kerja	5 Dokumen	2 Dokumen	2 Dokumen	1 Dokumen	-	40%	40%	20%	0%		Kinerja kegiatan dapat dicapai sebelum target waktu karena adanya dukungan percepatan anggaran yang tersedia
5	Membantu Membuat Perencanaan Pemeliharaan dan Perizinan Kendaraan Dinas Operasional	2 Unit	1 Unit	0 Unit	1 Unit	-	50%	0%	50%	0%		Kinerja kegiatan dapat dicapai sesuai target karena adanya dukungan anggaran yang tersedia
6	Membantu Membuat Perencanaan Pemeliharaan Rutin Berkala Peralatan Gedung Kantor	5 Dokumen	3 Dokumen	0 Dokumen	2 Dokumen	-	60%	0%	40%	0%		Kinerja kegiatan dapat dicapai sebelum target waktu karena adanya dukungan percepatan anggaran yang tersedia

Sungguminasa, 30 Desember 2022

KASUBAG KEPEGAWAIAN

**SALEHA, S.Sos.**  
Pangkat : Penata  
NIP : 19821012 200604 2 027

ANALIS KEPEGAWAIAN

**SRIWARDIANA, SE.**  
Pangkat : Penata Muda Tk. I  
NIP : 19791204 201001 2 016

**PENGUKURAN PERJANJIAN KINERJA TAHUN 2022 (TRIWULAN IV)  
DINAS PEMBERDAYAAN MASYARAKAT DAN DESA KABUPATEN GOWA  
JABATAN PELAKSANA ANALIS TATA USAHA**

NO.	AKTIVIS KERJA	TARGET	REALISASI				CAPAIAN				KETERANGAN	
			I	II	III	IV	I	II	III	IV	HAMBATAN	KEBERHASILAN
1	Membantu Membuat Administrasi Kepegawaian dalam Hal Pengusulan Kenaikan Pangkat	4 Laporan	2 Laporan	0 Laporan	1 Laporan	1 Laporan	50%	0%	25%			Kinerja kegiatan dapat dicapai sesuai target karena adanya dukungan anggaran yang tersedia
2	Membantu Membuat Perencanaan Pelayanan Administrasi Ketatausahaan	4 Laporan	2 Laporan	0 Laporan	1 Laporan	1 Laporan	50%	0%	25%			Kinerja kegiatan dapat dicapai sesuai target karena adanya dukungan anggaran yang tersedia
3	Membantu Membuat Perencanaan Rapat-rapat Koordinasi dan Konsultasi Dalam dan Luar Daerah	3722 Laporan	1.228 Laporan	350 Laporan	305 Laporan	1839 Laporan	32,99%	9,40%	8,19%			Kinerja kegiatan dapat dicapai sesuai target karena adanya dukungan anggaran yang tersedia
4	Membantu Membuat Perencanaan Pemeliharaan Rutin Kendaraan Dinas Operasional	2 Laporan	1 Laporan	1 Laporan	0 Laporan	-	50%	50%	0%	0%	Kinerja kegiatan sudah tercapai di triwulan sebelumnya	
5	Membantu Menyediakan Pengadaan Pakaian Dinas beserta Perlengkapannya dan Pakaian Khusus Hari-hari Tertentu	21 Laporan	-	21 Laporan	-	-	0%	100%	0%	0%		Kinerja kegiatan dapat dicapai sesuai target karena adanya dukungan anggaran yang tersedia
6	Membantu Membuat Laporan Pertanggungjawaban Kegiatan	12 Laporan	3 Laporan	3 Laporan	3 Laporan	3 Laporan	25%	25%	25%	25%		Kinerja kegiatan dapat dicapai sebelum target waktu karena adanya dukungan percepatan anggaran yang tersedia

Sungguminasa, 30 Desember 2022

KASUBAG KEPEGAWAIAN

**SALEHA, S.Sos.**  
Pangkat : Penata  
NIP : 19720327 199503 2 002

ANALIS TATA USAHA

**A. NURIMDAH, S.Sos**  
Pangkat : Penata Muda  
NIP : 19821108 201001 2 028

**PENGUKURAN PERJANJIAN KINERJA TAHUN 2022 (TRIWULAN IV)**  
**DINAS PEMBERDAYAAN MASYARAKAT DAN DESA KABUPATEN GOWA**  
**JABATAN PELAKSANA ANALIS KEUANGAN**

NO.	AKTIVIS KERJA	TARGET	REALISASI				CAPAIAN				KETERANGAN	
			I	II	III	IV	I	II	III	IV	HAMBATAN	KEBERHASILAN
1	Membantu Meneliti Kelengkapan Uang Persediaan, Ganti Uang, Tambahan Uang, Pembayaran Gaji Lingkup Dinas Pemberdayaan Masyarakat Desa Kabupaten Gowa	25 Laporan	6 Laporan	6 Laporan	7 Laporan	6 Laporan	24%	24%	28%	24%		Kinerja kegiatan dapat dicapai sesuai target karena adanya dukungan anggaran yang tersedia
2	Membantu Menyiapkan Proses Administrasi Terkait dengan Penatausahaan Keuangan Daerah Sesuai dengan Ketentuan yang Berlaku	19 Laporan	3 Laporan	3 Laporan	6 Laporan	7 Laporan	15,79%	15,79%	31,58%	36,84%		Kinerja kegiatan dapat dicapai sesuai target karena adanya dukungan anggaran yang tersedia
3	Membantu Melaksanakan Perbendaharaan Keuangan	12 Laporan	3 Laporan	3 Laporan	3 Laporan	3 Laporan	25%	25%	25%	25%		Kinerja kegiatan dapat dicapai sesuai target karena adanya dukungan anggaran yang tersedia
4	Membantu Mengelola dan Melakukan Verifikasi Anggaran dan Administrasi Keuangan	12 Laporan	3 Laporan	3 Laporan	3 Laporan	3 Laporan	25%	25%	25%	25%		Kinerja kegiatan dapat dicapai sebelum target waktu karena adanya dukungan percepatan anggaran yang tersedia
5	Membantu Mengelola dan Melaksanakan Verifikasi Anggaran dan Administrasi Keuangan	26 Laporan	7 Laporan	7 Laporan	8 Laporan	4 Laporan	26,92%	26,92%	30,77%	15,38%		Kinerja kegiatan dapat dicapai sesuai target karena adanya dukungan anggaran yang tersedia
6	Membantu Melaksanakan Evaluasi dan Menyusun Laporan Pelaksanaan Kegiatan Sub Bagian Perencanaan, Pelaporan dan Keuangan	26 Laporan	7 Laporan	7 Laporan	8 Laporan	4 Laporan	26,92%	26,92%	30,77%	15,38%		Kinerja kegiatan dapat dicapai sebelum target waktu karena adanya dukungan percepatan anggaran yang tersedia

Sungguminasa, 30 Desember 2022

KASUBAG PERENCANAAN PELAPORAN  
DAN KEUANGAN

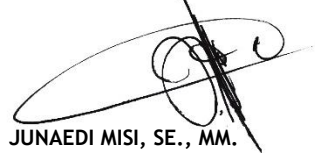

**JUNAEDI MISI, SE., MM.**  
Pangkat : Penata  
NIP : 19880804 201101 1 005

BENDAHARA



**NURLAELAH, S.Ip**  
Pangkat : Penata Tk. I  
NIP : 19780608 200903 2 012



**PERNYATAAN DAN  
PERJANJIAN  
KINERJA TAHUN  
2023**

The logo of Universitas GOWA is a shield-shaped emblem. It features a central sunburst with rays emanating from a central point. Below the sunburst is a tiered pedestal. The shield is bordered by a laurel wreath on the left and a floral garland on the right. The word "GOWA" is written in a stylized font at the bottom of the shield. The entire logo is rendered in a light gray color.

**PERJANJIAN  
KINERJA (PK)  
ESELON II**



## PERJANJIAN KINERJA TAHUN 2023

Dalam rangka mewujudkan manajemen pemerintahan yang efektif, transparan dan akuntabel serta berorientasi pada hasil, kami yang bertanda tangan di bawah ini :

Nama : MUHAMMAD BASIR, S.Sos.

Jabatan : Kepala Dinas Pemberdayaan Masyarakat dan Desa Kabupaten Gowa

Selanjutnya disebut PIHAK PERTAMA

Nama : Dr. ADNAN PURICHTA ICHSAN YL, SH.,MH.

Jabatan : Bupati Gowa

Selaku atasan langsung pihak pertama. Selanjutnya disebut PIHAK KEDUA

Pihak pertama berjanji akan mewujudkan target kinerja yang seharusnya sesuai lampiran perjanjian ini, dalam rangka mencapai target kinerja jangka menengah seperti yang telah ditetapkan dalam dokumen perencanaan. Keberhasilan dan kegagalan pencapaian target kinerja tersebut menjadi tanggung jawab kami.

Pihak kedua akan melakukan supervisi yang diperlukan serta akan melakukan evaluasi terhadap capaian kinerja dari perjanjian ini dan mengambil tindakan yang diperlukan dalam rangka pemberian penghargaan dan sanksi.

Sungguminasa, 04 Januari 2023

PIHAK KEDUA

PIHAK PERTAMA

  
Dr. ADNAN PURICHTA ICHSAN YL, SH., MH.

  
MUHAMMAD BASIR, S.Sos.,M.AP

**PERJANJIAN KINERJA TAHUN 2023  
DINAS PEMBERDAYAAN MASYARAKAT DAN DESA**

NO.	SASARAN	INDIKATOR KINERJA	SATUAN	TARGET			
				I	II	III	IV
1	Meningkatnya status kemajuan kemandirian desa	Persentase Desa Maju	%	57,85% (70 Desa)			
		Persentase Desa Berkembang	%	28,93% (35 Desa)			
		Cakupan Sarana dan Prasaran Perkantoran Pemerintah Desa yang Baik	%				100% (121 Desa)
		Rata-Rata jumlah Kelompok Bina Lembaga Pemberdayaan Masyarakat (LPM)	Kelompok				3 Kelompok
		Rata-Rata Jumlah Kelompok Binaan PKK	Kelompok			33.08 Kelompok	
		Persentase LPM Berprestasi	%				14,37% (24 LPM)
		Persentase LSM Aktif	%		100% (31 LSM)		
		Persentase PKK Aktif	%	100% (167 PKK)			
		Persentase Posyandu Aktif	%	100% (793 Posyandu)			
		Swadaya Masyarakat terhadap Program Pemberdayaan Masyarakat	%				5,75%
		Pemeliharaan Pasca Program Pemberdayaan Masyarakat	%				100% (1 Program)

NO.	PROGRAM	ANGGARAN
1.	Penunjang Urusan Pemerintahan Daerah Kabupaten/Kota	Rp. 4.257.786.423
2.	Penataan Desa	Rp. 0
3.	Peningkatan Kerja Sama Desa	Rp. 140.272.400
4.	Administrasi Pemerintahan Desa	Rp. 2.772.298.040
5.	Pemberdayaan Lembaga Kemasyarakatan, Lembaga Adat dan Masyarakat Hukum Adat	Rp. 744.007.000
	<b>JUMLAH ANGGARAN</b>	<b>Rp. 7.914.363.863</b>

Sungguminasa, 04 Januari 2023

BUPATI KABUPATEN GOWA

KEPALA DINAS PMD,

Dr. ADNAN PURICHTA ICHSAN YL, SH., MH.

MUHAMMAD BASIR, S.Sos.,M.AP  
Pangkat : Pembina Utama Muda  
NIP : 19690705 199009 1 002



# PEMERINTAH KABUPATEN GOWA

## DINAS PEMBERDAYAAN MASYARAKAT DAN DESA

JL. Masjid Raya No. 30, Telepon (0411) 880247, Sungguminasa

### PERJANJIAN KINERJA TAHUN 2023

Dalam rangka mewujudkan manajemen pemerintahan yang efektif, transparan dan akuntabel serta berorientasi pada hasil, kami yang bertanda tangan di bawah ini:

Nama : **Hj. RUMAISAH, SKM., MM.**

Jabatan : SEKRETARIS DINAS PEMBERDAYAAN MASYARAKAT DAN DESA KAB. GOWA

Selanjutnya disebut pihak PERTAMA

Nama : **MUHAMMAD BASIR, S.Sos., M.AP.**

Jabatan : KEPALA DINAS PEMBERDAYAAN MASYARAKAT DAN DESA KAB. GOWA

Selaku atasan pihak PERTAMA, selanjutnya disebut pihak KEDUA.

Pihak pertama berjanji akan mewujudkan target kinerja yang seharusnya sesuai lampiran perjanjian ini, dalam rangka mencapai target kinerja jangka menengah seperti yang telah ditetapkan dalam dokumen perencanaan. Keberhasilan dan kegagalan pencapaian target kinerja tersebut menjadi tanggung jawab kami.

Pihak kedua akan melakukan supervisi yang diperlukan serta akan melakukan evaluasi terhadap capaian kinerja dari perjanjian ini dan mengambil tindakan yang diperlukan dalam rangka pemberian penghargaan dan sanksi.

Sungguminasa, 04 Januari 2023

PIHAK KEDUA,  
KEPALA DINAS PMD



**MUHAMMAD BASIR, S.Sos., M.AP.**

Pangkat : Pembina Utama Muda

NIP : 19690705 199009 1 002

PIHAK PERTAMA,  
SEKRETARIS DINAS PMD

**Hj. RUMAISAH, SKM., MM.**

Pangkat : Pembina

NIP : 19720327 199503 2 002





**PERJANJIAN  
KINERJA (PK)  
ESELON III**

**PERJANJIAN KINERJA TAHUN 2023**  
**SEKRETARIS DINAS PEMBERDAYAAN MASYARAKAT DAN DESA**  
**SEKRETARIAT DINAS PEMBERDAYAAN MASYARAKAT DAN DESA**

NO	SASARAN PROGRAM	INDIKATOR KINERJA	SATUAN	TARGET
1	Meningkatnya penunjang urusan pemerintahan daerah kabupaten/kota	Persentase pemenuhan penunjang pelayanan penunjang urusan perencanaan pembangunan daerah	%	100

NO	KEGIATAN	ANGGARAN	
Program Penunjang Urusan Pemerintahan Daerah Kabupaten/Kota			
1	Administrasi Keuangan Perangkat Daerah	Rp.	2.316.737.763
2	Koordinasi dan Penyusunan Laporan Capaian Kinerja dan Ikhtisar Realisasi Kinerja SKPD	Rp.	71.655.800
3	Penyediaan Gaji dan Tunjangan ASN	Rp.	2.143.204.363
4	Pelaksanaan Penatausahaan dan Pengujian/Verifikasi Keuangan SKPD	Rp.	101.877.600
5	Administrasi Kepegawaian Perangkat Daerah	Rp.	69.050.000
6	Pengadaan Pakaian Dinas Beserta Atribut Kelengkapannya	Rp.	69.050.000
	<b>JUMLAH ANGGARAN</b>	<b>Rp.</b>	<b>4.315.178.923</b>

Sungguminasa, 04 Januari 2023



KEPAWA DINAS PMD

**MUHAMMAD BASIR, S.Sos., M.AP.**

Pangkat : Pembina Utama Muda  
 NIP : 19690705 199009 1 002

SEKRETARIS DINAS PMD

**Hj. RUMAISAH, SKM., MM.**

Pangkat : Pembina  
 NIP : 19720327 199503 2 002



# PEMERINTAH KABUPATEN GOWA

## DINAS PEMBERDAYAAN MASYARAKAT DAN DESA

Jl. Masjid Raya No. 30, Telepon (0411) 880247, Sungguminasa

### PERJANJIAN KINERJA TAHUN 2023

Dalam rangka mewujudkan manajemen pemerintahan yang efektif, transparan dan akuntabel serta berorientasi pada hasil, kami yang bertanda tangan di bawah ini:

Nama : **SALEHA, S.Sos.**

Jabatan : KASUBAG UMUM DAN KEPEGAWAIAN

Selanjutnya disebut pihak PERTAMA

Nama : **Hj. RUMAISAH, SKM., MM.**

Jabatan : SEKRETARIS DINAS PEMBERDAYAAN MASYARAKAT DAN DESA KAB. GOWA

Selaku atasan pihak PERTAMA, selanjutnya disebut pihak KEDUA.

Pihak pertama berjanji akan mewujudkan target kinerja yang seharusnya sesuai lampiran perjanjian ini, dalam rangka mencapai target kinerja jangka menengah seperti yang telah ditetapkan dalam dokumen perencanaan. Keberhasilan dan kegagalan pencapaian target kinerja tersebut menjadi tanggung jawab kami.

Pihak kedua akan melakukan supervisi yang diperlukan serta akan melakukan evaluasi terhadap capaian kinerja dari perjanjian ini dan mengambil tindakan yang diperlukan dalam rangka pemberian penghargaan dan sanksi.

Sungguminasa, 04 Januari 2023

PIHAK KEDUA,  
SEKRETARIS DINAS PMD

**Hj. RUMAISAH, SKM., MM.**

Pangkat : Pembina

NIP : 19720327 199503 2 002

PIHAK PERTAMA,  
KASUBAG UMUM DAN KEPEGAWAIAN

**SALEHA, S.Sos.**

Pangkat : Penata

NIP : 19821012 200604 2 027

**PERJANJIAN KINERJA TAHUN 2023**  
**SUB BAGIAN UMUM DAN KEPEGAWAIAN**  
**SEKRETARIAT DINAS PEMBERDAYAAN MASYARAKAT DAN DESA**

NO	SASARAN KEGIATAN / SUB KEGIATAN	INDIKATOR KINERJA KEGIATAN / SUB KEGIATAN	TARGET
1	Terlaksananya administrasi Kepegawaian Perangkat Daerah	Persentase pemenuhan penunjang pelayanan penunjang urusan perencanaan pembangunan daerah	100%
	Tersedianya pakaian dinas beserta atribut kelengkapan	Jumlah Paket pakaian dinas beserta atribut kelengkapan	21 Paket
2	Terlaksananya administrasi Umum Perangkat Daerah	Persentase pemenuhan penunjang pelayanan penunjang urusan perencanaan pembangunan daerah	100%
	Tersedianya bahan logistik kantor	Jumlah paket bahan logistik kantor yang disediakan	634 Paket
	Tersedianya bahan/material	Jumlah paket bahan logistik kantor yang disediakan	1 Paket
	Terlaksananya fasilitasi kunjungan tamu	Jumlah laporan fasilitasi kunjungan tamu	68 Laporan
	Terlaksananya rapat koordinasi dan konsultasi SKPD	Jumlah laporan penyelenggaraan rapat koordinasi dan konsultasi SKPD	1.742 Laporan
3	Terlaksananya Pemeliharaan Barang Milik Daerah Penunjang Urusan Pemerintahan Daerah	Persentase pemenuhan penunjang pelayanan penunjang urusan perencanaan pembangunan daerah	100%
	Tersedianya jasa pemeliharaan, biaya pemeliharaan, pajak dan perizinan kendaraan dinas operasional atau lapangan	Jumlah kendaraan dinas operasional atau lapangan yang dipelihara dan dibayarkan pajak dan perizinannya	2 Unit
	Terlaksananya pemeliharaan peralatan dan mesin lainnya	Jumlah peralatan dan mesin lainnya yang dipelihara	20 unit

NO	KEGIATAN/SUB KEGIATAN	ANGGARAN
Kegiatan Administrasi Kepegawaian Perangkat Daerah		
1	Pengadaan Pakaian Dinas beserta Atribut Kelengkapannya	Rp. 69.050.000
Kegiatan Administrasi Umum Perangkat Daerah		
1	Penyediaan Bahan Logistik Kantor	Rp. 27.343.760
2	Penyediaan Bahan/Material	Rp. 100.000.000

3	Fasilitasi Kunjungan Tamu	Rp.	216.729.000
4	Penyelenggaraan Rapat Koordinasi dan Konsultasi SKPD	Rp.	1.220.882.000
<b>Kegiatan Pemeliharaan Barang Milik Daerah Penunjang Urusan Pemerintahan Daerah</b>			
1	Penyediaan Jasa Pemeliharaan, Biaya Pemeliharaan, Pajak, dan Perizinan Kendaraan Dinas Operasional atau Lapangan	Rp.	86.480.900
2	Pemeliharaan Peralatan dan Mesin Lainnya	Rp.	42.190.000
<b>JUMLAH ANGGARAN</b>		<b>Rp</b>	

Sungguminasa, 04 Januari 2023

SEKRETARIS DINAS PMD

KASUBAG UMUM DAN KEPEGAWAIAN

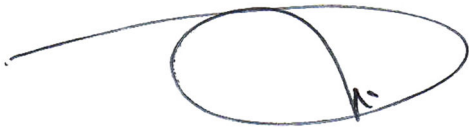

**Hj. RUMAISAH, SKM., MM.**

**SALEHA, S.Sos.**

Pangkat : Pembina

Pangkat : Pembina

NIP : 19720327 199503 2 002

NIP : 19720327 199503 2 002



# PEMERINTAH KABUPATEN GOWA

## DINAS PEMBERDAYAAN MASYARAKAT DAN DESA

JL. Masjid Raya No. 30, Telepon (0411) 880247, Sungguminasa

### PERJANJIAN KINERJA TAHUN 2023

Dalam rangka mewujudkan manajemen pemerintahan yang efektif, transparan dan akuntabel serta berorientasi pada hasil, kami yang bertanda tangan di bawah ini:

Nama : **JUNAEDI MISI, SE., MM.**

Jabatan : KASUBAG PERENCANAAN, PELAPORAN DAN KEUANGAN

Selanjutnya disebut pihak PERTAMA

Nama : **Hj. RUMAISAH, SKM., MM.**

Jabatan : SEKRETARIS DINAS PEMBERDAYAAN MASYARAKAT DAN DESA KAB. GOWA

Selaku atasan pihak PERTAMA, selanjutnya disebut pihak KEDUA.

Pihak pertama berjanji akan mewujudkan target kinerja yang seharusnya sesuai lampiran perjanjian ini, dalam rangka mencapai target kinerja jangka menengah seperti yang telah ditetapkan dalam dokumen perencanaan. Keberhasilan dan kegagalan pencapaian target kinerja tersebut menjadi tanggung jawab kami.

Pihak kedua akan melakukan supervisi yang diperlukan serta akan melakukan evaluasi terhadap capaian kinerja dari perjanjian ini dan mengambil tindakan yang diperlukan dalam rangka pemberian penghargaan dan sanksi.

Sungguminasa, 04 Januari 2023

PIHAK KEDUA,  
SEKRETARIS DINAS PMD

**Hj. RUMAISAH, SKM., MM.**

Pangkat : Pembina

NIP : 19720327 199503 2 002

PIHAK PERTAMA,  
KASUBAG PERENCANAAN, PELAPORAN  
DAN KEUANGAN

**JUNAEDI MISI, SE., MM.**

Pangkat : Penata

NIP : 19880804 201101 1 005

**PERJANJIAN KINERJA TAHUN 2023**  
**SUB BAGIAN PERENCANAAN, PELAPORAN DAN KEUANGAN**  
**SEKRETARIAT DINAS PEMBERDAYAAN MASYARAKAT DAN DESA**

NO	SASARAN KEGIATAN / SUB KEGIATAN	INDIKATOR KINERJA KEGIATAN / SUB KEGIATAN	TARGET
1	Terlaksananya perencanaan, penganggaran, dan evaluasi kinerja perangkat daerah	Persentase ketersediaan dokumen penganggaran dan evaluasi kinerja	100%
	Tersedianya laporan capaian kinerja dan ikhtisar realisasi kinerja SKPD dan laporan hasil koordinasi penyusunan laporan capaian kinerja dan ikhtisar realisasi kinerja SKPD	Jumlah laporan capaian kinerja dan ikhtisar realisasi kinerja SKPD dan laporan hasil koordinasi penyusunan laporan capaian kinerja dan ikhtisar realisasi kinerja SKPD	1 Laporan
2	Meningkatnya administrasi keuangan perangkat daerah	Persentase ketersediaan layanan administrasi keuangan	100%
	Tersedianya gaji dan tunjangan ASN	Jumlah orang yang menerima gaji dan tunjangan ASN	14 Orang/ Bulan
	Terlaksananya penatausahaan dan pengujian/verifikasi keuangan SKPD	Jumlah dokumen penatausahaan dan pengujian/verifikasi keuangan SKPD	12 Dokumen
3	Terlaksananya pengadaan barang milik daerah penunjang urusan pemerintah daerah	Persentase pengadaan/pemeliharaan barang milik daerah	100%
	Tersedianya peralatan dan mesin lainnya	Jumlah unit peralatan dan mesin lainnya yang disediakan	12Unit
	tersedianya sarana dan prasarana pendukung Gedung kantor atau bangunan lainnya	jumlah unit sarana dan prasarana pendukung Gedung kantor atau bangunan lainnya yang disediakan	4 Unit
4	Terlaksananya penyediaan jasa penunjang urusan pemerintahan daerah	Persentase ketersediaan jasa penunjang urusan pemerintahan daerah	100%
	Tersedianya jasa komunikasi, sumber daya air dan listrik	Jumlah laporan penyediaan jasa komunikasi, sumber daya air dan listrik yang disediakan	2 laporan

NO	KEGIATAN/SUB KEGIATAN	ANGGARAN
Kegiatan Perencanaan, Penganggaran, dan Evaluasi Kinerja Perangkat Daerah		
1	Koordinasi dan Penyusunan Laporan Capaian Kinerja dan Ikhtisar Realisasi Kinerja SKPD	Rp. 71.655.800
Kegiatan Administrasi Keuangan Perangkat Daerah		
1	Penyediaan Gaji dan Tunjangan ASN	Rp. 2.143.204.363

2	Pelaksanaan Penatausahaan dan Pengujian/Verifikasi Keuangan SKPD	Rp.	101.877.600
<b>Kegiatan Pengadaan Barang Milik Daerah Penunjang Urusan Pemerintah Daerah</b>			
1	Pengadaan Peralatan dan Mesin Lainnya	Rp.	159.286.100
2	Pengadaan Sarana dan Prasarana Pendukung Gedung Kantor atau Bangunan Lainnya	Rp.	24.099.400
<b>Kegiatan Penyediaan Jasa Penunjang Urusan Pemerintahan Daerah</b>			
1	Penyediaan Jasa Komunikasi, Sumber Daya Air dan Listrik		52.380.000
<b>JUMLAH ANGGARAN</b>		<b>Rp</b>	

Sungguminasa, 04 Januari 2023

SEKRETARIS DINAS PMD

**Hj. RUMAISAH, SKM., MM.**

Pangkat : Pembina

NIP : 19720327 199503 2 002

KASUBAG PERENCANAAN, PELAPORAN  
DAN KEUANGAN

**JUNAEDI MISI, SE., MM.**

Pangkat : Penata

NIP : 19880804 201101 1 005





# PEMERINTAH KABUPATEN GOWA

## DINAS PEMBERDAYAAN MASYARAKAT DAN DESA

JL. Masjid Raya No. 30, Telepon (0411) 880247, Sungguminasa

### PERJANJIAN KINERJA TAHUN 2023

Dalam rangka mewujudkan manajemen pemerintahan yang efektif, transparan dan akuntabel serta berorientasi pada hasil, kami yang bertanda tangan di bawah ini:

Nama : **YULIATI, S.Sos.**

Jabatan : KEPALA BIDANG PEMERINTAHAN DESA

Selanjutnya disebut pihak PERTAMA

Nama : **MUHAMMAD BASIR, S.Sos., M.AP.**

Jabatan : KEPALA DINAS PEMBERDAYAAN MASYARAKAT DAN DESA KAB. GOWA

Selaku atasan pihak PERTAMA, selanjutnya disebut pihak KEDUA.

Pihak pertama berjanji akan mewujudkan target kinerja yang seharusnya sesuai lampiran perjanjian ini, dalam rangka mencapai target kinerja jangka menengah seperti yang telah ditetapkan dalam dokumen perencanaan. Keberhasilan dan kegagalan pencapaian target kinerja tersebut menjadi tanggung jawab kami.

Pihak kedua akan melakukan supervisi yang diperlukan serta akan melakukan evaluasi terhadap capaian kinerja dari perjanjian ini dan mengambil tindakan yang diperlukan dalam rangka pemberian penghargaan dan sanksi.

Sungguminasa, 04 Januari 2023

PIHAK KEDUA,  
KEPALA DINAS PMD



**MUHAMMAD BASIR, S.Sos., M.AP.**

Pangkat : Pembina Utama Muda

NIP : 19690705 199009 1 002

PIHAK PERTAMA,  
KEPALA BIDANG PEMERINTAHAN DESA

**YULIATI, S.Sos.**

Pangkat : Pembina

NIP : 19680607 198903 2 014

**PERJANJIAN KINERJA TAHUN 2023**  
**KEPALA BIDANG PEMERINTAHAN DESA**  
**DINAS PEMBERDAYAAN MASYARAKAT DAN DESA**

NO	SASARAN PROGRAM	INDIKATOR KINERJA	TARGET
1	Meningkatnya administrasi pemerintahan desa	Persentase Desa Yang Menyelenggarakan Tertib Administrasi Pemerintahan Desa	100%

NO	KEGIATAN	ANGGARAN	
Kegiatan Pembinaan Pengawasan Penyelenggaraan Administrasi Pemerintahan Desa			
1	Pembinaan Peningkatan Kapasitas Aparatur Pemerintahan Desa	Rp.	2.431.182.000
2	Fasilitasi Evaluasi Perkembangan Desa Serta Lomba Desa dan Kelurahan	Rp.	104.316.040
<b>JUMLAH ANGGARAN</b>		<b>Rp.</b>	<b>2.535.498.040</b>

Sungguminasa, 04 Januari 2023



KEPALA DINAS PMD

**MUHAMMAD BASIR, S.Sos., M.AP.**

Pangkat : Pembina Utama Muda  
 NIP : 19690705 199009 1 002

KEPALA BIDANG PEMERINTAHAN DESA

**YULIATI, S.Sos.**

Pangkat : Pembina  
 NIP : 19680607 198903 2 014



# PEMERINTAH KABUPATEN GOWA

## DINAS PEMBERDAYAAN MASYARAKAT DAN DESA

Jl. Masjid Raya No. 30, Telepon (0411) 880247, Sungguminasa

### PERJANJIAN KINERJA TAHUN 2023

Dalam rangka mewujudkan manajemen pemerintahan yang efektif, transparan dan akuntabel serta berorientasi pada hasil, kami yang bertanda tangan di bawah ini:

Nama : **Drs. H. MANGNGAI RAJA**

Jabatan : **KEPALA BIDANG KELEMBAGAAN DAN KERJA SAMA DESA**

Selanjutnya disebut pihak PERTAMA

Nama : **MUHAMMAD BASIR, S.Sos., M.AP.**

Jabatan : **KEPALA DINAS PEMBERDAYAAN MASYARAKAT DAN DESA KAB. GOWA**

Selaku atasan pihak PERTAMA, selanjutnya disebut pihak KEDUA.

Pihak pertama berjanji akan mewujudkan target kinerja yang seharusnya sesuai lampiran perjanjian ini, dalam rangka mencapai target kinerja jangka menengah seperti yang telah ditetapkan dalam dokumen perencanaan. Keberhasilan dan kegagalan pencapaian target kinerja tersebut menjadi tanggung jawab kami.

Pihak kedua akan melakukan supervisi yang diperlukan serta akan melakukan evaluasi terhadap capaian kinerja dari perjanjian ini dan mengambil tindakan yang diperlukan dalam rangka pemberian penghargaan dan sanksi.

Sungguminasa, 04 Januari 2023



PIHAK KEDUA,  
KEPALA DINAS PMD

**MUHAMMAD BASIR, S.Sos., M.AP.**

Pangkat : Pembina Utama Muda

NIP : 19690705 199009 1 002

PIHAK PERTAMA,  
KEPALA BIDANG KELEMBAGAAN DAN  
KERJA SAMA DESA

**Drs. H. MANGNGAI RAJA**

Pangkat : Pembina

NIP : 19671015 199710 1 001

**PERJANJIAN KINERJA TAHUN 2023**  
**KEPALA BIDANG KELEMBAGAAN DAN KERJA SAMA DESA**  
**DINAS PEMBERDAYAAN MASYARAKAT DAN DESA**

NO	SASARAN PROGRAM	INDIKATOR KINERJA	TARGET
1	Meningkatnya kerja sama antar desa	Persentase Kerja Sama Desa yang Dibina	100%
2	Meningkatnya pemberdayaan terhadap Lembaga Kemasyarakatan, Lembaga Adat dan Masyarakat Hukum Adat	Persentase Lembaga Kemasyarakatan Desa dan Lembaga Adat Desa Yang Aktif	100%

NO	KEGIATAN	ANGGARAN
Kegiatan Fasilitasi Kerja Sama Antar Desa		
1	Fasilitasi Kerja Sama Antar Desa Dalam Kabupaten/Kota	Rp. 29.102.900
Kegiatan Pemberdayaan Lembaga Kemasyarakatan yang Bergerak di Bidang Pemberdayaan Desa dan Lembaga Adat Tingkat Daerah Kabupaten/Kota serta Pemberdayaan Masyarakat Hukum Adat yang Masyarakat Pelaku Hukumnya Adat yang Sama dalam Daerah Kabupaten/Kota		
1	Peningkatan Kapasitas Kelembagaan Lembaga Kemasyarakatan Desa/Kelurahan (RT, RW, PKK, Posyandu, LPM, dan Karang Taruna), Lembaga Adat Desa/Kelurahan dan Masyarakat Hukum Adat	Rp. 514.025.400
2	Fasilitasi Bulan Bhakti Gotong Royong Masyarakat	Rp. 10.118.400
3	Fasilitasi Tim Penggerak PKK dalam Penyelenggaraan Gerakan Pemberdayaan Masyarakat dan Kesejahteraan Keluarga	Rp. 130.212.700
<b>JUMLAH ANGGARAN</b>		<b>Rp. 683.459.400</b>

Sungguminasa, 04 Januari 2023



KEPALA DINAS PMD

**MUHAMMAD BASIR, S.Sos., M.AP.**

Pangkat : Pembina Utama Muda  
 NIP : 19690705 199009 1 002

KEPALA BIDANG KELEMBAGAAN DAN  
 KERJA SAMA DESA

**Drs. H. MANGNGAI RAJA**

Pangkat : Pembina  
 NIP : 19671015 199710 1 001



# PEMERINTAH KABUPATEN GOWA

## DINAS PEMBERDAYAAN MASYARAKAT DAN DESA

JL. Masjid Raya No. 30, Telepon (0411) 880247, Sungguminasa

### PERJANJIAN KINERJA TAHUN 2023

Dalam rangka mewujudkan manajemen pemerintahan yang efektif, transparan dan akuntabel serta berorientasi pada hasil, kami yang bertanda tangan di bawah ini:

Nama : **RIZKI WAHYUNI, SE.**

Jabatan : **KEPALA BIDANG PEMBANGUNAN DAN USAHA EKONOMI DESA,**

Selanjutnya disebut pihak PERTAMA

Nama : **MUHAMMAD BASIR, S.Sos., M.AP.**

Jabatan : **KEPALA DINAS PEMBERDAYAAN MASYARAKAT DAN DESA KAB. GOWA**

Selaku atasan pihak PERTAMA, selanjutnya disebut pihak KEDUA.

Pihak pertama berjanji akan mewujudkan target kinerja yang seharusnya sesuai lampiran perjanjian ini, dalam rangka mencapai target kinerja jangka menengah seperti yang telah ditetapkan dalam dokumen perencanaan. Keberhasilan dan kegagalan pencapaian target kinerja tersebut menjadi tanggung jawab kami.

Pihak kedua akan melakukan supervisi yang diperlukan serta akan melakukan evaluasi terhadap capaian kinerja dari perjanjian ini dan mengambil tindakan yang diperlukan dalam rangka pemberian penghargaan dan sanksi.

Sungguminasa, 04 Januari 2023

PIHAK KEDUA,  
KEPALA DINAS PMD

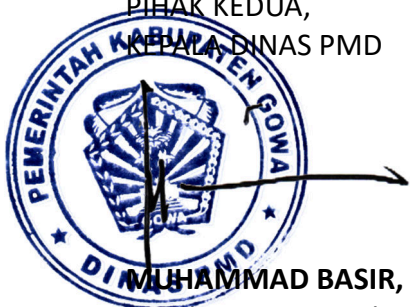

**MUHAMMAD BASIR, S.Sos., M.AP.**

Pangkat : Pembina Utama Muda

NIP : 19690705 199009 1 002

PIHAK PERTAMA,  
KEPALA BIDANG PEMBANGUNAN DAN  
USAHA EKONOMI DESA,

**RIZKI WAHYUNI, SE.**

Pangkat : Penata Tk. I

NIP : 19840611 200901 2 010

**PERJANJIAN KINERJA TAHUN 2023**  
**KEPALA BIDANG PEMBANGUNAN DAN USAHA EKONOMI DESA**  
**DINAS PEMBERDAYAAN MASYARAKAT DAN DESA**

NO	SASARAN PROGRAM	INDIKATOR KINERJA	TARGET
1	Meningkatnya kerja sama antar desa	Persentase Kerja Sama Desa yang Dibina	100%
2	Meningkatnya administrasi pemerintahan desa	Persentase Desa Yang Menyelenggarakan Tertib Administrasi Pemerintahan Desa	100%
3	Meningkatnya pemberdayaan terhadap Lembaga Kemasyarakatan, Lembaga Adat dan Masyarakat Hukum Adat	Persentase Lembaga Kemasyarakatan Desa dan Lembaga Adat Desa Yang Aktif	100%

NO	KEGIATAN	ANGGARAN
Kegiatan Fasilitasi Kerja Sama Antar Desa		
1	Fasilitasi Pembangunan Kawasan Perdesaan	Rp. 111.169.500
Kegiatan Pembinaan Pengawasan Penyelenggaraan Administrasi Pemerintahan Desa		
1	Pembinaan dan Pemberdayaan BUMDesa dan Lembaga Kerja Sama Antar Desa	Rp. 236.800.000
Kegiatan Pemberdayaan Lembaga Kemasyarakatan yang Bergerak di Bidang Pemberdayaan Desa dan Lembaga Adat Tingkat Daerah Kabupaten/Kota serta Pemberdayaan Masyarakat Hukum Adat yang Masyarakat Pelaku Hukumnya Adat yang Sama dalam Daerah Kabupaten/Kota		
1	Fasilitasi Pemerintah Desa dalam Pemanfaatan Teknologi Tepat Guna	Rp. 32.258.000
<b>JUMLAH ANGGARAN</b>		<b>Rp. 380.227.500</b>

Sungguminasa, 04 Januari 2023



**MUHAMMAD BASIR, S.Sos., M.AP.**  
Pangkat : Pembina Utama Muda  
NIP : 19690705 199009 1 002

PEMBANGUNAN DAN USAHA EKONOMI  
DESA

**RIZKI WAHYUNI, SE.**  
Pangkat : Penata Tk. I  
NIP : 19840611 200901 2 010

The logo of Universitas GOWA is a shield-shaped emblem. It features a central sunburst with rays emanating from a central point. Below the sunburst is a tiered pedestal. The shield is bordered by a laurel wreath on the left and a floral garland on the right. The word "GOWA" is written in a stylized font at the bottom of the shield. The entire logo is rendered in a light gray color.

**PERJANJIAN  
KINERJA (PK)  
ESELON IV**



# PEMERINTAH KABUPATEN GOWA

## DINAS PEMBERDAYAAN MASYARAKAT DAN DESA

Jl. Masjid Raya No. 30, Telepon (0411) 880247, Sungguminasa

### PERJANJIAN KINERJA TAHUN 2023

Dalam rangka mewujudkan manajemen pemerintahan yang efektif, transparan dan akuntabel serta berorientasi pada hasil, kami yang bertanda tangan di bawah ini:

Nama : **ELVIRA, SE.**

Jabatan : **PENGGERAK SWADAYA MASYARAKAT AHLI MUDA**

Selanjutnya disebut pihak PERTAMA

Nama : **YULIATI, S.Sos.**

Jabatan : **KEPALA BIDANG PEMERINTAHAN DESA**

Selaku atasan pihak PERTAMA, selanjutnya disebut pihak KEDUA.

Pihak pertama berjanji akan mewujudkan target kinerja yang seharusnya sesuai lampiran perjanjian ini, dalam rangka mencapai target kinerja jangka menengah seperti yang telah ditetapkan dalam dokumen perencanaan. Keberhasilan dan kegagalan pencapaian target kinerja tersebut menjadi tanggung jawab kami.

Pihak kedua akan melakukan supervisi yang diperlukan serta akan melakukan evaluasi terhadap capaian kinerja dari perjanjian ini dan mengambil tindakan yang diperlukan dalam rangka pemberian penghargaan dan sanksi.

Sungguminasa, 04 Januari 2023

PIHAK KEDUA,  
KEPALA BIDANG PEMERINTAHAN DESA

**YULIATI, S.Sos.**

Pangkat : Pembina

NIP : 19680607 198903 2 014

PIHAK PERTAMA,  
PENGGERAK SWADAYA MASYARAKAT  
AHLI MUDA

**ELVIRA, SE.**

Pangkat : Penata

NIP : 19790409 201001 2 012



**PERJANJIAN KINERJA TAHUN 2023**  
**BIDANG PEMERINTAHAN DESA**  
**PENGGERAK SWADAYA MASYARAKAT AHLI MUDA**

NO	SASARAN KEGIATAN / SUB KEGIATAN	INDIKATOR KINERJA KEGIATAN / SUB KEGIATAN	TARGET
1	Terlaksananya pembinaan dan pengawasan penyelenggaraan administrasi pemerintahan desa	Persentase desa yang dibina	100%
	Terlaksananya pembinaan peningkatan kapasitas aparatur pemerintah desa	Jumlah aparatur pemerintah desa yang mengikuti pembinaan peningkatan kapasitas	259 Orang

NO	KEGIATAN/SUB KEGIATAN	ANGGARAN	
Kegiatan Pembinaan dan Pengawasan Penyelenggaraan Administrasi Pemerintahan Desa			
1	Pembinaan Peningkatan Kapasitas Aparatur Pemerintahan Desa	Rp.	2.431.182.000
	<b>JUMLAH ANGGARAN</b>	<b>Rp</b>	<b>2.431.182.000</b>

Sungguminasa, 04 Januari 2023

KEPALA BIDANG PEMERINTAHAN DESA



**YULIATI, S.Sos**

Pangkat : Pembina

NIP : 19680607 198903 2 014

PENGGERAK SWADAYA MASYARAKAT  
 AHLI MUDA

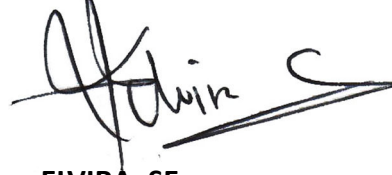

**ELVIRA, SE.**

Pangkat : Penata

NIP : 19790409 201001 2 012



# PEMERINTAH KABUPATEN GOWA

## DINAS PEMBERDAYAAN MASYARAKAT DAN DESA

Jl. Masjid Raya No. 30, Telepon (0411) 880247, Sungguminasa

### PERJANJIAN KINERJA TAHUN 2023

Dalam rangka mewujudkan manajemen pemerintahan yang efektif, transparan dan akuntabel serta berorientasi pada hasil, kami yang bertanda tangan di bawah ini:

Nama : **RUSTAM RASYID, ST.**

Jabatan : **PENGGERAK SWADAYA MASYARAKAT AHLI MUDA**

Selanjutnya disebut pihak PERTAMA

Nama : **YULIATI, S.Sos.**

Jabatan : **KEPALA BIDANG PEMERINTAHAN DESA**

Selaku atasan pihak PERTAMA, selanjutnya disebut pihak KEDUA.

Pihak pertama berjanji akan mewujudkan target kinerja yang seharusnya sesuai lampiran perjanjian ini, dalam rangka mencapai target kinerja jangka menengah seperti yang telah ditetapkan dalam dokumen perencanaan. Keberhasilan dan kegagalan pencapaian target kinerja tersebut menjadi tanggung jawab kami.

Pihak kedua akan melakukan supervisi yang diperlukan serta akan melakukan evaluasi terhadap capaian kinerja dari perjanjian ini dan mengambil tindakan yang diperlukan dalam rangka pemberian penghargaan dan sanksi.

Sungguminasa, 04 Januari 2023

PIHAK KEDUA,  
KEPALA BIDANG PEMERINTAHAN DESA

**YULIATI, S.Sos.**

Pangkat : Pembina

NIP : 19680607 198903 2 014

PIHAK PERTAMA,  
PENGGERAK SWADAYA MASYARAKAT  
AHLI MUDA

**RUSTAM RASYID, ST.**

Pangkat : Penata

NIP : 19840611 200901 2 010

**PERJANJIAN KINERJA TAHUN 2023**  
**BIDANG PEMERINTAHAN DESA**  
**PENGGERAK SWADAYA MASYARAKAT AHLI MUDA**

NO	SASARAN KEGIATAN / SUB KEGIATAN	INDIKATOR KINERJA KEGIATAN / SUB KEGIATAN	TARGET
1	Terlaksananya pembinaan dan pengawasan penyelenggaraan administrasi pemerintahan desa	Persentase desa yang dibina	100%
	Terlaksananya fasilitasi evaluasi perkembangan desa serta lomba desa dan kelurahan	Jumlah dokumen penugasan urusan/kewenangan kabupaten/kota yang dilaksanakan oleh desa	6 Dokumen

NO	KEGIATAN/SUB KEGIATAN	ANGGARAN
Kegiatan Pembinaan dan Pengawasan Penyelenggaraan Administrasi Pemerintahan Desa		
1	Fasilitasi Evaluasi Perkembangan Desa serta Lomba Desa dan Kelurahan	Rp. 104.316.040
	<b>JUMLAH ANGGARAN</b>	<b>Rp 104.316.040</b>

Sungguminasa, 04 Januari 2023

KEPALA BIDANG PEMERINTAHAN DESA



**YULIATI, S.Sos**

Pangkat : Pembina

NIP : 19680607 198903 2 014

PENGGERAK SWADAYA MASYARAKAT  
 AHLI MUDA

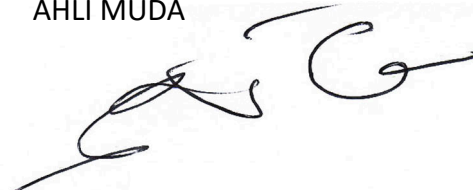

**RUSTAM RASYID, ST.**

Pangkat : Penata

NIP : 19840611 200901 2 010



# PEMERINTAH KABUPATEN GOWA

## DINAS PEMBERDAYAAN MASYARAKAT DAN DESA

JL. Masjid Raya No. 30, Telepon (0411) 880247, Sungguminasa

### PERJANJIAN KINERJA TAHUN 2023

Dalam rangka mewujudkan manajemen pemerintahan yang efektif, transparan dan akuntabel serta berorientasi pada hasil, kami yang bertanda tangan di bawah ini:

Nama : **Hj. ERNA HL, SE.**

Jabatan : **PENGGERAK SWADAYA MASYARAKAT AHLI MUDA**

Selanjutnya disebut pihak PERTAMA

Nama : **Drs. H. MANGNGAI RAJA**

Jabatan : **KEPALA BIDANG KELEMBAGAAN DAN KERJA SAMA DESA**

Selaku atasan pihak PERTAMA, selanjutnya disebut pihak KEDUA.

Pihak pertama berjanji akan mewujudkan target kinerja yang seharusnya sesuai lampiran perjanjian ini, dalam rangka mencapai target kinerja jangka menengah seperti yang telah ditetapkan dalam dokumen perencanaan. Keberhasilan dan kegagalan pencapaian target kinerja tersebut menjadi tanggung jawab kami.

Pihak kedua akan melakukan supervisi yang diperlukan serta akan melakukan evaluasi terhadap capaian kinerja dari perjanjian ini dan mengambil tindakan yang diperlukan dalam rangka pemberian penghargaan dan sanksi.

Sungguminasa, 04 Januari 2023

PIHAK KEDUA,  
KEPALA BIDANG KELEMBAGAAN DAN KERJA  
SAMA DESA

**Drs. H. MANGNGAI RAJA**

Pangkat : Pembina

NIP : 19671015 199710 1 001

PIHAK PERTAMA,  
PENGGERAK SWADAYA MASYARAKAT  
AHLI MUDA

**Hj. ERNA HL, SE.**

Pangkat : Penata

NIP : 19750303 200801 2 020

**PERJANJIAN KINERJA TAHUN 2023**  
**BIDANG KELEMBAGAAN DAN KERJA SAMA DESA**  
**PENGGERAK SWADAYA MASYARAKAT AHLI MUDA**

NO	SASARAN KEGIATAN / SUB KEGIATAN	INDIKATOR KINERJA KEGIATAN / SUB KEGIATAN	TARGET
1	Terlaksananya pemberdayaan Lembaga Kemasyarakatan yang Bergerak di Bidang Pemberdayaan Desa dan Lembaga Adat Tingkat Daerah Kabupaten/Kota serta Pemberdayaan Masyarakat Hukum Adat yang Masyarakat Pelakunya Hukum Adat yang Sama dalam Daerah Kabupaten/Kota	Persentase pemberdayaan Lembaga kemasyarakatan desa dan Lembaga adat desa yang aktif	100%
	Meningkatnya kapasitas kelembagaan Lembaga kemasyarakatan desa/kelurahan (RT, RW, PKK, Posyandu, LPM, dan Karang Taruna), lembaga adat desa/kelurahan dan masyarakat hukum adat	Jumlah Lembaga kemasyarakatan desa/kelurahan (RT, RW, PKK, Posyandu, LPM, dan Karang Taruna), lembaga adat desa/kelurahan dan masyarakat hukum adat	1.127 Lembaga
	Terlaksananya fasilitasi tim penggerak PKK dalam penyelenggaraan Gerakan pemberdayaan masyarakat dan kesejahteraan keluarga	Jumlah dokumen hasil fasilitasi tim penggerak PKK dalam penyelenggaraan Gerakan pemberdayaan masyarakat dan kesejahteraan keluarga	3 Dokumen

NO	KEGIATAN/SUB KEGIATAN	ANGGARAN
Kegiatan Pemberdayaan Lembaga Kemasyarakatan yang Bergerak di Bidang Pemberdayaan Desa dan Lembaga Adat Tingkat Daerah Kabupaten/Kota serta Pemberdayaan Masyarakat Hukum Adat yang Masyarakat Pelakunya Hukum Adat yang Sama dalam Daerah Kabupaten/Kota		
1	Peningkatan Kapasitas Kelembagaan Lembaga Kemasyarakatan Desa/Kelurahan (RT, RW, PKK, Posyandu, LPM, dan Karang Taruna), Lembaga Adat Desa/Kelurahan dan Masyarakat Hukum Adat	Rp. 249.360.600
2	Fasilitasi Tim Penggerak PKK dalam Penyelenggaraan Gerakan Pemberdayaan Masyarakat dan Kesejahteraan Keluarga	Rp. 452.270.000
	<b>JUMLAH ANGGARAN</b>	<b>Rp. 701.630.600</b>

Sungguminasa, 04 Januari 2023

KEPALA BIDANG KELEMBAGAAN DAN KERJA SAMA DESA



**Drs. H. MANGNGAI RAJA**

Pangkat : Pembina

NIP : 19671015 199710 1 001

PENGGERAK SWADAYA MASYARAKAT AHLI MUDA

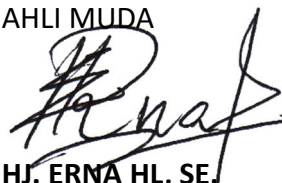

**HJ. ERNA HL, SE.**

Pangkat : Penata

NIP : 19750303 200801 2 020



# PEMERINTAH KABUPATEN GOWA

## DINAS PEMBERDAYAAN MASYARAKAT DAN DESA

JL. Masjid Raya No. 30, Telepon (0411) 880247, Sungguminasa

### PERJANJIAN KINERJA TAHUN 2023

Dalam rangka mewujudkan manajemen pemerintahan yang efektif, transparan dan akuntabel serta berorientasi pada hasil, kami yang bertanda tangan di bawah ini:

Nama : **HJ. KARTINI ALWI, SE.**

Jabatan : **PENGGERAK SWADAYA MASYARAKAT AHLI MUDA**

Selanjutnya disebut pihak PERTAMA

Nama : **Drs. H. MANGNGAI RAJA**

Jabatan : **KEPALA BIDANG KELEMBAGAAN DAN KERJA SAMA DESA**

Selaku atasan pihak PERTAMA, selanjutnya disebut pihak KEDUA.

Pihak pertama berjanji akan mewujudkan target kinerja yang seharusnya sesuai lampiran perjanjian ini, dalam rangka mencapai target kinerja jangka menengah seperti yang telah ditetapkan dalam dokumen perencanaan. Keberhasilan dan kegagalan pencapaian target kinerja tersebut menjadi tanggung jawab kami.

Pihak kedua akan melakukan supervisi yang diperlukan serta akan melakukan evaluasi terhadap capaian kinerja dari perjanjian ini dan mengambil tindakan yang diperlukan dalam rangka pemberian penghargaan dan sanksi.

Sungguminasa, 04 Januari 2023

PIHAK KEDUA,  
KEPALA BIDANG KELEMBAGAAN DAN KERJA  
SAMA DESA

**Drs. H. MANGNGAI RAJA**

Pangkat : Pembina

NIP : 19671015 199710 1 001

PIHAK PERTAMA,  
PENGGERAK SWADAYA MASYARAKAT  
AHLI MUDA

**HJ. KARTINI ALWI, SE.**

Pangkat : Penata Tk. I

NIP : 19690705 200701 2 038

**PERJANJIAN KINERJA TAHUN 2023**  
**BIDANG KELEMBAGAAN DAN KERJA SAMA DESA**  
**PENGGERAK SWADAYA MASYARAKAT AHLI MUDA**

NO	SASARAN KEGIATAN / SUB KEGIATAN	INDIKATOR KINERJA KEGIATAN / SUB KEGIATAN	TARGET
1	Terlaksananya fasilitasi kerja sama antar desa	Persentase desa yang terfasilitasi	100%
	Terlaksananya fasilitasi kerja sama antar desa dalam kabupaten/kota	Jumlah dokumen kerja sama antar desa dalam kabupaten/kota	34 Dokumen

NO	KEGIATAN/SUB KEGIATAN	ANGGARAN
Kegiatan Fasilitasi Kerja Sama Antar Desa		
1	Fasilitasi Kerja Sama antar Desa dalam Kabupaten/Kota	Rp. 29.102.900
	<b>JUMLAH ANGGARAN</b>	<b>Rp 29.102.900</b>

Sungguminasa, 04 Januari 2023

KEPALA BIDANG KELEMBAGAAN DAN KERJA SAMA DESA



**Drs. H. MANGNGAI RAJA**

Pangkat : Pembina

NIP : 19671015 199710 1 001

PENGGERAK SWADAYA MASYARAKAT AHLI MUDA



**HJ. KARTINI ALWI, SE.**

Pangkat : Penata Tk. I

NIP : 19690705 200701 2 038



# PEMERINTAH KABUPATEN GOWA

## DINAS PEMBERDAYAAN MASYARAKAT DAN DESA

Jl. Masjid Raya No. 30, Telepon (0411) 880247, Sungguminasa

### PERJANJIAN KINERJA TAHUN 2023

Dalam rangka mewujudkan manajemen pemerintahan yang efektif, transparan dan akuntabel serta berorientasi pada hasil, kami yang bertanda tangan di bawah ini:

Nama : **MUHAMMAD AKBAR, S.Sos.**

Jabatan : **PENGGERAK SWADAYA MASYARAKAT AHLI MUDA**

Selanjutnya disebut pihak PERTAMA

Nama : **Drs. H. MANGNGAI RAJA**

Jabatan : **KEPALA BIDANG KELEMBAGAAN DAN KERJA SAMA DESA**

Selaku atasan pihak PERTAMA, selanjutnya disebut pihak KEDUA.

Pihak pertama berjanji akan mewujudkan target kinerja yang seharusnya sesuai lampiran perjanjian ini, dalam rangka mencapai target kinerja jangka menengah seperti yang telah ditetapkan dalam dokumen perencanaan. Keberhasilan dan kegagalan pencapaian target kinerja tersebut menjadi tanggung jawab kami.

Pihak kedua akan melakukan supervisi yang diperlukan serta akan melakukan evaluasi terhadap capaian kinerja dari perjanjian ini dan mengambil tindakan yang diperlukan dalam rangka pemberian penghargaan dan sanksi.

Sungguminasa, 04 Januari 2023

PIHAK KEDUA,  
KEPALA BIDANG KELEMBAGAAN DAN KERJA  
SAMA DESA

**Drs. H. MANGNGAI RAJA**

Pangkat : Pembina

NIP : 19671015 199710 1 001

PIHAK PERTAMA,  
PENGGERAK SWADAYA MASYARAKAT  
AHLI MUDA

**MUHAMMAD AKBAR, S.Sos.**

Pangkat : Penata

NIP : 19801231 200901 1 030



**PERJANJIAN KINERJA TAHUN 2023**  
**BIDANG KELEMBAGAAN DAN KERJA SAMA DESA**  
**PENGGERAK SWADAYA MASYARAKAT AHLI MUDA**

NO	SASARAN KEGIATAN / SUB KEGIATAN	INDIKATOR KINERJA KEGIATAN / SUB KEGIATAN	TARGET
1	Terlaksananya pemberdayaan Lembaga Kemasyarakatan yang Bergerak di Bidang Pemberdayaan Desa dan Lembaga Adat Tingkat Daerah Kabupaten/Kota serta Pemberdayaan Masyarakat Hukum Adat yang Masyarakat Pelakunya Hukum Adat yang Sama dalam Daerah Kabupaten/Kota	Persentase pemberdayaan Lembaga kemasyarakatan desa dan Lembaga adat desa yang aktif	100%
	Terlaksananya fasilitasi bulan bhakti gotong royong masyarakat	Jumlah laporan hasil fasilitasi bulan bhakti gotong royong masyarakat	121 Laporan

NO	KEGIATAN/SUB KEGIATAN	ANGGARAN	
Kegiatan Pemberdayaan Lembaga Kemasyarakatan yang Bergerak di Bidang Pemberdayaan Desa dan Lembaga Adat Tingkat Daerah Kabupaten/Kota serta Pemberdayaan Masyarakat Hukum Adat yang Masyarakat Pelakunya Hukum Adat yang Sama dalam Daerah Kabupaten/Kota			
1	Fasilitasi Bulan Bhakti Gotong Royong Masyarakat	Rp.	10.118.400
<b>JUMLAH ANGGARAN</b>			<b>Rp 10.118.400</b>

Sungguminasa, 04 Januari 2023

KEPALA BIDANG KELEMBAGAAN DAN KERJA SAMA DESA



**Drs. H. MANGNGAI RAJA**

Pangkat : Pembina

NIP : 19671015 199710 1 001

PENGGERAK SWADAYA MASYARAKAT AHLI MUDA

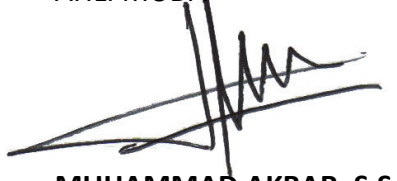

**MUHAMMAD AKBAR, S.Sos.**

Pangkat : Penata

NIP : 19801231 200901 1 030



# PEMERINTAH KABUPATEN GOWA

## DINAS PEMBERDAYAAN MASYARAKAT DAN DESA

JL. Masjid Raya No. 30, Telepon (0411) 880247, Sungguminasa

### PERJANJIAN KINERJA TAHUN 2023

Dalam rangka mewujudkan manajemen pemerintahan yang efektif, transparan dan akuntabel serta berorientasi pada hasil, kami yang bertanda tangan di bawah ini:

Nama : **MASRYADI, SE.**

Jabatan : **PENGGERAK SWADAYA MASYARAKAT AHLI MUDA**

Selanjutnya disebut pihak PERTAMA

Nama : **RIZKI WAHYUNI, SE.**

Jabatan : **KEPALA BIDANG PEMBANGUNAN DAN USAHA EKONOMI DESA,**

Selaku atasan pihak PERTAMA, selanjutnya disebut pihak KEDUA.

Pihak pertama berjanji akan mewujudkan target kinerja yang seharusnya sesuai lampiran perjanjian ini, dalam rangka mencapai target kinerja jangka menengah seperti yang telah ditetapkan dalam dokumen perencanaan. Keberhasilan dan kegagalan pencapaian target kinerja tersebut menjadi tanggung jawab kami.

Pihak kedua akan melakukan supervisi yang diperlukan serta akan melakukan evaluasi terhadap capaian kinerja dari perjanjian ini dan mengambil tindakan yang diperlukan dalam rangka pemberian penghargaan dan sanksi.

Sungguminasa, 04 Januari 2023

PIHAK KEDUA,  
KEPALA BIDANG PEMBANGUNAN DAN USAHA  
EKONOMI DESA,

**RIZKI WAHYUNI, SE.**

Pangkat : Penata Tk. I

NIP : 19840611 200901 2 010

PIHAK PERTAMA,  
PENGGERAK SWADAYA MASYARAKAT  
AHLI MUDA

**MASRYADI, SE.**

Pangkat : Penata Tk. I

NIP : 19780516 200801 1 018

**PERJANJIAN KINERJA TAHUN 2023**  
**BIDANG PEMBANGUNAN DAN USAHA EKONOMI DESA**  
**PENGGERAK SWADAYA MASYARAKAT AHLI MUDA**

NO	SASARAN KEGIATAN / SUB KEGIATAN	INDIKATOR KINERJA KEGIATAN / SUB KEGIATAN	TARGET
1	Terlaksananya pembinaan dan pengawasan penyelenggaraan administrasi pemerintahan desa	Persentase desa yang dibina	100%
	Terlaksananya pembinaan dan pemberdayaan BUM Desa dan Lembaga kerja sama antar desa	Jumlah dokumen hasil pembinaan dan pemberdayaan BUM Desa dan Lembaga kerja sama antar desa	121 Dokumen

NO	KEGIATAN/SUB KEGIATAN	ANGGARAN
Kegiatan Pembinaan dan Pengawasan Penyelenggaraan Administrasi Pemerintahan Desa		
1	Pembinaan dan Pemberdayaan BUM Desa dan Lembaga Kerja Sama antar Desa	Rp. 236.800.000
	<b>JUMLAH ANGGARAN</b>	<b>Rp. 236.800.000</b>

Sungguminasa, 04 Januari 2023

KEPALA BIDANG PEMBANGUNAN DAN USAHA EKONOMI DESA

**RIZKI WAHYUNI, SE.**

Pangkat : Penata Tk. I

NIP : 19840611 200901 2 010

PENGGERAK SWADAYA MASYARAKAT AHLI MUDA

**MASRYADI, SE.**

Pangkat : Penata Tk. I

NIP : 19780516 200801 1 018



# PEMERINTAH KABUPATEN GOWA

## DINAS PEMBERDAYAAN MASYARAKAT DAN DESA

Jl. Masjid Raya No. 30, Telepon (0411) 880247, Sungguminasa

### PERJANJIAN KINERJA TAHUN 2023

Dalam rangka mewujudkan manajemen pemerintahan yang efektif, transparan dan akuntabel serta berorientasi pada hasil, kami yang bertanda tangan di bawah ini:

Nama : **ARMINSYAH ARIFIN, SE., MM.**

Jabatan : **PENGGERAK SWADAYA MASYARAKAT AHLI MUDA**

Selanjutnya disebut pihak PERTAMA

Nama : **RIZKI WAHYUNI, SE.**

Jabatan : **KEPALA BIDANG PEMBANGUNAN DAN USAHA EKONOMI DESA,**

Selaku atasan pihak PERTAMA, selanjutnya disebut pihak KEDUA.

Pihak pertama berjanji akan mewujudkan target kinerja yang seharusnya sesuai lampiran perjanjian ini, dalam rangka mencapai target kinerja jangka menengah seperti yang telah ditetapkan dalam dokumen perencanaan. Keberhasilan dan kegagalan pencapaian target kinerja tersebut menjadi tanggung jawab kami.

Pihak kedua akan melakukan supervisi yang diperlukan serta akan melakukan evaluasi terhadap capaian kinerja dari perjanjian ini dan mengambil tindakan yang diperlukan dalam rangka pemberian penghargaan dan sanksi.

Sungguminasa, 04 Januari 2023

PIHAK KEDUA,  
KEPALA BIDANG PEMBANGUNAN DAN USAHA  
EKONOMI DESA,

**RIZKI WAHYUNI, SE.**

Pangkat : Penata Tk. I

NIP : 19840611 200901 2 010

PIHAK PERTAMA,  
PENGGERAK SWADAYA MASYARAKAT  
AHLI MUDA

**ARMINSYAH ARIFIN, SE., MM.**

Pangkat : Penata Tk. I

NIP : 19810702 200901 1 012

**PERJANJIAN KINERJA TAHUN 2023**  
**BIDANG KELEMBAGAAN DAN KERJA SAMA DESA**  
**PENGGERAK SWADAYA MASYARAKAT AHLI MUDA**

NO	SASARAN KEGIATAN / SUB KEGIATAN	INDIKATOR KINERJA KEGIATAN / SUB KEGIATAN	TARGET
1	Terlaksananya pemberdayaan Lembaga Kemasyarakatan yang Bergerak di Bidang Pemberdayaan Desa dan Lembaga Adat Tingkat Daerah Kabupaten/Kota serta Pemberdayaan Masyarakat Hukum Adat yang Masyarakat Pelakunya Hukum Adat yang Sama dalam Daerah Kabupaten/Kota	Persentase pemberdayaan Lembaga kemasyarakatan desa dan Lembaga adat desa yang aktif	100%
	Terlaksananya fasilitasi pemerintahan desa dalam pemanfaatan teknologi tepat guna	Jumlah laporan hasil fasilitasi pemerintahan desa dalam pemanfaatan teknologi tepat guna	20 Laporan

NO	KEGIATAN/SUB KEGIATAN	ANGGARAN
	Kegiatan Pemberdayaan Lembaga Kemasyarakatan yang Bergerak di Bidang Pemberdayaan Desa dan Lembaga Adat Tingkat Daerah Kabupaten/Kota serta Pemberdayaan Masyarakat Hukum Adat yang Masyarakat Pelaku Hukumnya Adat yang Sama dalam Daerah Kabupaten/Kota	
1	Fasilitasi Pemerintah Desa dalam Pemanfaatan Teknologi Tepat Guna	Rp. 32.258.000
	<b>JUMLAH ANGGARAN</b>	<b>Rp. 32.258.000</b>

Sungguminasa, 04 Januari 2023

KEPALA BIDANG PEMBANGUNAN DAN USAHA EKONOMI DESA

**RIZKI WAHYUNI, SE.**

Pangkat : Penata Tk. I

NIP : 19840611 200901 2 010

PENGGERAK SWADAYA MASYARAKAT AHLI MUDA

**ARMINSYAH ARIFIN, SE., MM.**

Pangkat : Penata Tk. I

NIP : 19810702 200901 1 012



# PEMERINTAH KABUPATEN GOWA

## DINAS PEMBERDAYAAN MASYARAKAT DAN DESA

Jl. Masjid Raya No. 30, Telepon (0411) 880247, Sungguminasa

### PERJANJIAN KINERJA TAHUN 2023

Dalam rangka mewujudkan manajemen pemerintahan yang efektif, transparan dan akuntabel serta berorientasi pada hasil, kami yang bertanda tangan di bawah ini:

Nama : **ISMAIL, SE.**

Jabatan : **PENGGERAK SWADAYA MASYARAKAT AHLI MUDA**

Selanjutnya disebut pihak PERTAMA

Nama : **RIZKI WAHYUNI, SE.**

Jabatan : **KEPALA BIDANG PEMBANGUNAN DAN USAHA EKONOMI DESA,**

Selaku atasan pihak PERTAMA, selanjutnya disebut pihak KEDUA.

Pihak pertama berjanji akan mewujudkan target kinerja yang seharusnya sesuai lampiran perjanjian ini, dalam rangka mencapai target kinerja jangka menengah seperti yang telah ditetapkan dalam dokumen perencanaan. Keberhasilan dan kegagalan pencapaian target kinerja tersebut menjadi tanggung jawab kami.

Pihak kedua akan melakukan supervisi yang diperlukan serta akan melakukan evaluasi terhadap capaian kinerja dari perjanjian ini dan mengambil tindakan yang diperlukan dalam rangka pemberian penghargaan dan sanksi.

Sungguminasa, 04 Januari 2023

PIHAK KEDUA,  
KEPALA BIDANG PEMBANGUNAN DAN USAHA  
EKONOMI DESA,

**RIZKI WAHYUNI, SE.**

Pangkat : Penata Tk. I

NIP : 19840611 200901 2 010

PIHAK PERTAMA,  
PENGGERAK SWADAYA MASYARAKAT  
AHLI MUDA

**ISMAIL, SE.**

Pangkat : Penata Tk. I

NIP : 19690114 200604 1 004

**PERJANJIAN KINERJA TAHUN 2023**  
**BIDANG PEMBANGUNAN DAN USAHA EKONOMI DESA**  
**PENGGERAK SWADAYA MASYARAKAT AHLI MUDA**

NO	SASARAN KEGIATAN / SUB KEGIATAN	INDIKATOR KINERJA KEGIATAN / SUB KEGIATAN	TARGET
1	Terlaksananya fasilitasi kerja sama antar desa	Persentase desa yang terfasilitasi	100%
	Terlaksananya fasilitasi pembangunan Kawasan perdesaan	Jumlah dokumen hasil fasilitasi pembangunan Kawasan perdesaan	2 Dokumen

NO	KEGIATAN/SUB KEGIATAN	ANGGARAN	
Kegiatan Fasilitasi Kerja Sama Antar Desa			
1	Fasilitasi Pembangunan Kawasan Perdesaan	Rp.	111.169.500
	<b>JUMLAH ANGGARAN</b>	<b>Rp</b>	<b>111.169.500</b>

Sungguminasa, 04 Januari 2023

KEPALA BIDANG PEMBANGUNAN DAN  
USAHA EKONOMI DESA

**RIZKI WAHYUNI, SE.**

Pangkat : Penata Tk. I

NIP : 19840611 200901 2 010

PENGGERAK SWADAYA MASYARAKAT  
AHLI MUDA

**ISMAIL, SE.**

Pangkat : Penata Tk. I

NIP : 19690114 200604 1 004



**PERJANJIAN  
KINERJA (PK)  
STAF**





# PEMERINTAH KABUPATEN GOWA

## DINAS PEMBERDAYAAN MASYARAKAT DAN DESA

Jl. Masjid Raya No. 30, Telepon (0411) 880247, Sungguminasa

### PERJANJIAN KINERJA TAHUN 2023

Dalam rangka mewujudkan manajemen pemerintahan yang efektif, transparan dan akuntabel serta berorientasi pada hasil, kami yang bertanda tangan di bawah ini:

Nama : **SRI MARDIANA, SE.**

Jabatan : ANALIS SUMBER DAYA MANUSIA APARATUR

Selanjutnya disebut pihak PERTAMA

Nama : **SALEHA, S.Sos.**

Jabatan : KASUBAG UMUM DAN KEPEGAWAIAN

Selaku atasan pihak PERTAMA, selanjutnya disebut pihak KEDUA.

Pihak pertama berjanji akan mewujudkan target kinerja yang seharusnya sesuai lampiran perjanjian ini, dalam rangka mencapai target kinerja jangka menengah seperti yang telah ditetapkan dalam dokumen perencanaan. Keberhasilan dan kegagalan pencapaian target kinerja tersebut menjadi tanggung jawab kami.

Pihak kedua akan melakukan supervisi yang diperlukan serta akan melakukan evaluasi terhadap capaian kinerja dari perjanjian ini dan mengambil tindakan yang diperlukan dalam rangka pemberian penghargaan dan sanksi.

Sungguminasa, 04 Januari 2023

PIHAK KEDUA,  
KASUBAG UMUM DAN KEPEGAWAIAN

**SALEHA, S.Sos.**

Pangkat : Penata

NIP : 19821012 200604 2 027

PIHAK PERTAMA,  
ANALIS SUMBER DAYA MANUSIA  
APARATUR

**SRI MARDIANA, SE.**

Pangkat : Penata Muda Tk. I

NIP : 19791204 201001 2 016

**PERJANJIAN KINERJA TAHUN 2023**  
**BIDANG SEKRETARIAT**  
**ANALIS SUMBER DAYA MANUSIA APARATUR**

<b>NO</b>	<b>SASARAN</b>	<b>INDIKATOR KINERJA</b>	<b>TARGET</b>
1	Tersedianya bahan logistik kantor	Jumlah paket bahan logistik kantor yang disediakan	634 Paket
2	Terlaksananya fasilitasi kunjungan tamu	Jumlah laporan fasilitasi kunjungan tamu	68 Laporan
3	Tersedianya jasa pemeliharaan, biaya pemeliharaan, pajak dan perizinan kendaraan dinas operasional atau lapangan	Jumlah kendaraan dinas operasional atau lapangan yang dipelihara dan dibayarkan pajak dan perizinannya	2 Unit

Sungguminasa, 04 Januari 2023

KEPALA SUB BAGIAN UMUM DAN  
KEPEGAWAIAN



**SALEHA, S.Sos.**

Pangkat : Penata

NIP : 19821012 200604 2 027

ANALIS SUMBER DAYA MANUSIA  
APARATUR



**SRI MARDIANA, SE.**

Pangkat : Penata Muda Tk. I

NIP : 19791204 201001 2 016



# PEMERINTAH KABUPATEN GOWA

## DINAS PEMBERDAYAAN MASYARAKAT DAN DESA

Jl. Masjid Raya No. 30, Telepon (0411) 880247, Sungguminasa

### PERJANJIAN KINERJA TAHUN 2023

Dalam rangka mewujudkan manajemen pemerintahan yang efektif, transparan dan akuntabel serta berorientasi pada hasil, kami yang bertanda tangan di bawah ini:

Nama : **A. NURIMDAH, S.Sos.**

Jabatan : ANALIS TATA USAHA

Selanjutnya disebut pihak PERTAMA

Nama : **SALEHA, S.Sos.**

Jabatan : KASUBAG UMUM DAN KEPEGAWAIAN

Selaku atasan pihak PERTAMA, selanjutnya disebut pihak KEDUA.

Pihak pertama berjanji akan mewujudkan target kinerja yang seharusnya sesuai lampiran perjanjian ini, dalam rangka mencapai target kinerja jangka menengah seperti yang telah ditetapkan dalam dokumen perencanaan. Keberhasilan dan kegagalan pencapaian target kinerja tersebut menjadi tanggung jawab kami.

Pihak kedua akan melakukan supervisi yang diperlukan serta akan melakukan evaluasi terhadap capaian kinerja dari perjanjian ini dan mengambil tindakan yang diperlukan dalam rangka pemberian penghargaan dan sanksi.

Sungguminasa, 04 Januari 2023

PIHAK KEDUA,  
KASUBAG UMUM DAN KEPEGAWAIAN

**SALEHA, S.Sos.**

Pangkat : Penata

NIP : 19821012 200604 2 027

PIHAK PERTAMA,  
ANALIS TATA USAHA

**A. NURIMDAH, S.Sos.**

Pangkat : Penata Muda Tk. I

NIP : 19821108 201001 2 028

**PERJANJIAN KINERJA TAHUN 2023**  
**BIDANG SEKRETARIAT**  
**ANALIS TATA USAHA**

<b>NO</b>	<b>SASARAN</b>	<b>INDIKATOR KINERJA</b>	<b>TARGET</b>
1	Tersedianya pakaian dinas beserta atribut kelengkapan	Jumlah Paket pakaian dinas beserta atribut kelengkapan	21 Paket
2	Tersedianya bahan/material	Jumlah paket bahan logistik kantor yang disediakan	1 Paket
3	Terlaksananya rapat koordinasi dan konsultasi SKPD	Jumlah laporan penyelenggaraan rapat koordinasi dan konsultasi SKPD	1.742 Laporan
4	Terlaksananya pemeliharaan peralatan dan mesin lainnya	Jumlah peralatan dan mesin lainnya yang dipelihara	20 unit

Sungguminasa, 04 Januari 2023

KEPALA SUB BAGIAN UMUM DAN  
KEPEGAWAIAN



**SALEHA, S.Sos.**

Pangkat : Penata

NIP : 19821012 200604 2 027

ANALIS TATA USAHA



**A. NURIMDAH, S.Sos.**

Pangkat : Penata Muda Tk. I

NIP : 19821108 201001 2 028



# PEMERINTAH KABUPATEN GOWA

## DINAS PEMBERDAYAAN MASYARAKAT DAN DESA

Jl. Masjid Raya No. 30, Telepon (0411) 880247, Sungguminasa

### PERJANJIAN KINERJA TAHUN 2023

Dalam rangka mewujudkan manajemen pemerintahan yang efektif, transparan dan akuntabel serta berorientasi pada hasil, kami yang bertanda tangan di bawah ini:

Nama : **NURLAELAH, S.Ip**

Jabatan : BENDAHARA

Selanjutnya disebut pihak PERTAMA

Nama : **JUNAEDI MISI, SE., MM.**

Jabatan : KASUBAG PERENCANAAN, PELAPORAN DAN KEUANGAN

Selaku atasan pihak PERTAMA, selanjutnya disebut pihak KEDUA.

Pihak pertama berjanji akan mewujudkan target kinerja yang seharusnya sesuai lampiran perjanjian ini, dalam rangka mencapai target kinerja jangka menengah seperti yang telah ditetapkan dalam dokumen perencanaan. Keberhasilan dan kegagalan pencapaian target kinerja tersebut menjadi tanggung jawab kami.

Pihak kedua akan melakukan supervisi yang diperlukan serta akan melakukan evaluasi terhadap capaian kinerja dari perjanjian ini dan mengambil tindakan yang diperlukan dalam rangka pemberian penghargaan dan sanksi.

Sungguminasa, 04 Januari 2023

PIHAK KEDUA,  
KASUBAG PERENCANAAN, PELAPORAN DAN  
KEUANGAN

**JUNAEDI MISI, SE., MM.**

Pangkat : Penata

NIP : 19880804 201101 1 005

PIHAK PERTAMA,  
BENDAHARA

**NURLAELAH, S.Ip.**

Pangkat : Penata Tk. I

NIP : 19780608 200903 2 012

**PERJANJIAN KINERJA TAHUN 2023**  
**BIDANG SEKRETARIAT**  
**BENDAHARA**

<b>NO</b>	<b>SASARAN</b>	<b>INDIKATOR KINERJA</b>	<b>TARGET</b>
1	Tersedianya pakaian dinas beserta atribut kelengkapan	Jumlah Paket pakaian dinas beserta atribut kelengkapan	21 Paket
2	Tersedianya bahan logistik kantor	Jumlah paket bahan logistik kantor yang disediakan	634 Paket
3	Tersedianya bahan/material	Jumlah paket bahan logistik kantor yang disediakan	1 Paket
4	Terlaksananya fasilitasi kunjungan tamu	Jumlah laporan fasilitasi kunjungan tamu	68 Laporan
5	Terlaksananya rapat koordinasi dan konsultasi SKPD	Jumlah laporan penyelenggaraan rapat koordinasi dan konsultasi SKPD	1.742 Laporan
6	Tersedianya jasa pemeliharaan, biaya pemeliharaan, pajak dan perizinan kendaraan dinas operasional atau lapangan	Jumlah kendaraan dinas operasional atau lapangan yang dipelihara dan dibayarkan pajak dan perizinannya	2 Unit
7	Terlaksananya pemeliharaan peralatan dan mesin lainnya	Jumlah peralatan dan mesin lainnya yang dipelihara	20 unit

Sungguminasa, 04 Januari 2023

KEPALA SUB BAGIAN PERENCANAAN,  
PELAPORAN DAN KEUANGAN

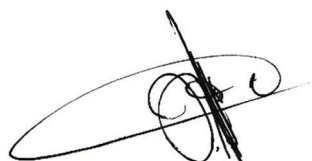

**JUNAEDI MISAI, SE, MM.**

Pangkat : Penata

NIP : 19880804 201101 1 005

BENDAHARA



**NURLAELAH, S.Ip.**

Pangkat : Penata Tk. I

NIP : 19780608 200903 2 012

The logo of Kabupaten Gowa is a shield-shaped emblem. It features a central sun with rays, a green tree, and a basket of fruit. The shield is bordered by a yellow laurel wreath and green leaves. The word "GOWA" is written in white at the bottom of the shield.

**RENCANA AKSI  
TAHUN 2022  
DINAS PEMBERDAYAAN  
DAN DESA KAB. GOWA**

RENCANA AKSI TAHUN 2022  
DINAS PEMBERDAYAAN MASYARAKAT DAN DESA KABUPATEN GOWA

NO	SASARAN STRATEGIS	INDIKATOR KINERJA	TARGET KINERJA (%)				PROGRAM	SUB KEGIATAN	INDIKATOR KINERJA SUB KEGIATAN	SATUAN	JUMLAH	TARGET KINERJA KEGIATAN				ANGGARAN (Rp)	PENANGGUNG JAWAB
			T1	T2	T3	T4						T1	T2	T3	T4		
1	2	3	4	5	6	7	8	9	10	11	12	13	14	15	24	25	
1	Meningkatnya status kemajuan kemandirian desa						Penunjang Urusan Pemerintahan Daerah Kabupaten/Kota	Persentase Layanan Administrasi Perkantoran	%	100				100	1.166.682.800		
							Pelaksanaan Penatausahaan dan Pengujian/Verifikasi Keuangan SKPD	Jumlah Dokumen Penatausahaan Keuangan yang Diverifikasi	Dokumen	12	3	3	3	3	79.755.700	Saleha, S.Sos	
							Koordinasi dan Penyusunan Laporan Keuangan Akhir Tahun SKPD	Jumlah Dokumen Laporan Keuangan yang Disusun	Dokumen	1	-	-	-	1	23.911.500	Saleha, S.Sos	
							Penyediaan Bahan Logistik Kantor	Jumlah Alat Tulis Kantor yang Diadakan	Jenis	300	70	80	70	80	12.613.900	Saleha, S.Sos	
							Fasilitas Kunjungan Tamu	Jumlah Penyediaan Makanan dan Minuman Tamu	Dos	3.608	250	250	250	2.858	131.376.000	Saleha, S.Sos	
							Penyelenggaraan Rapat Koordinasi dan Konsultasi SKPD	Jumlah Makan Minum Rapat dan Kunjungan Rakor dalam dan Luar Daerah	Kali	3.590	931	930	931	597	1.080.505.000	Saleha, S.Sos	



NO	SASARAN STRATEGIS	INDIKATOR KINERJA	TARGET KINERJA (%)				PROGRAM	SUB KEGIATAN	INDIKATOR KINERJA SUB KEGIATAN	SATUAN	JUMLAH	TARGET KINERJA KEGIATAN				ANGGARAN (Rp)	PENANGGUNG JAWAB
			T1	T2	T3	T4						T1	T2	T3	T4		
1	2	3	4	5	6	7	8	9	10	11	12	13	14	15	24	25	
								Pengadaan Peralatan dan Mesin Lainnya	Jumlah Peralatan Kantor yang Diadakan	Set	2	.	1	.	1	86.755.500	Saleha, S.Sos
								Penyediaan Jasa Komunikasi, Sumber Daya Air dan Listrik	Jumlah Jaringan Internet	Jaringan	2	2	.	.	.	45.380.000	Saleha, S.Sos
								Penyediaan Jasa Pemeliharaan, Biaya Pemeliharaan, Pajak, Perizinan, Kendaraan Dinas Operasional atau Lapangan	Jumlah Kendaraan Dinas yang Diservis dan Terbayarkan Perizinannya	Unit	2	1	.	.	1	37.470.200	Saleha, S.Sos
								Pemeliharaan Peralatan dan Mesin Lainnya	Jumlah Peralatan Kantor yang Dipelihara	Unit	5	1	1	2	1	6.300.000	Saleha, S.Sos
							<b>Peningkatan Kerja Sama Desa</b>		<b>Persentase Kerja Sama Desa yang Dibina</b>	%	<b>100</b>	.	.	.	<b>100</b>	<b>1.135.245.040</b>	
								Fasilitasi Kerja Sama Antar Desa dalam Kabupaten/Kota	Jumlah Desa Yang Difasilitasi Kerja Sama Antar Desa	Desa	121	.	.	.	121	16.235.840	HJ. Kartini Alwi, SE.
		Swadaya Masyarakat terhadap Program Pemberdayaan Masyarakat				5,64%		Fasilitasi Pembangunan Kawasan Perdesaan	Jumlah Kawasan Perdesaan yang Terbentuk	Kawasan	329	.	.	.	329	1.119.009.200	Armingsyah Arifin, SE., MM.

NO	SASARAN STRATEGIS	INDIKATOR KINERJA	TARGET KINERJA (%)				PROGRAM	SUB KEGIATAN	INDIKATOR KINERJA SUB KEGIATAN	SATUAN	JUMLAH	TARGET KINERJA KEGIATAN				ANGGARAN (Rp)	PENANGGUNG JAWAB
			T1	T2	T3	T4						T1	T2	T3	T4		
1	2	3	4	5	6	7	8	9	10	11	12	13	14	15	24	25	
		Pemeliharaan Pasca Program Pemberdayaan Masyarakat				100%											
							Administrasi Pemerintahan Desa	Persentase Desa Yang Menyelenggarakan Tertib Administrasi Pemerintahan Desa	%	100	.	.	.	100	2.688.031.600		
								Pembinaan Peningkatan Kapasitas Aparatur Pemerintah Desa	Jumlah Aparat Desa Yang Dilakukan Pembinaan	Orang	501	125	125	125	126	2.494.874.300	Muhammad Akbar, S.Sos
								Pembinaan dan Pemberdayaan BUM Desa dan Lembaga Kerja Sama antar Desa	Jumlah BUM Desa dan Lembaga Kerja Sama Desa yang Dilakukan Pembinaan	Unit	242	.	242	.	.	82.965.000	Masyadi SE.
								Fasilitasi Pengelolaan Aset Desa	Jumlah Desa yang Difasilitasi Pengelolaan Keuangannya	Desa	121	.	.	.	121	55.393.300	Elvira, SE.
								Pembinaan Peningkatan Kapasitas Anggota BPD	Jumlah Anggota BPD yang Mengikuti Pembinaan	Desa	121	.	.	.	121	5.549.700	Muhammad Akbar, S.SOS
		Persentase Desa Maju	49,59%					Fasilitasi Evaluasi Perkembangan Desa serta Lomba Desa dan Kelurahan	Jumlah Desa/Kelurahan Yang Menyusun Evaluasi Perkembangan dan Mengikuti Lomba Desa/Kelurahan	Desa/Kelurahan	167	.	.	167	.	49.249.300	Rustam Rasyid, ST.



NO	SASARAN STRATEGIS	INDIKATOR KINERJA	TARGET KINERJA (%)				PROGRAM	SUB KEGIATAN	INDIKATOR KINERJA SUB KEGIATAN	SATUAN	JUMLAH	TARGET KINERJA KEGIATAN				ANGGARAN (Rp)	PENANGGUNG JAWAB
			T1	T2	T3	T4						T1	T2	T3	T4		
1	2	3	4	5	6	7	8	9	10	11	12	13	14	15	24	25	
								Fasilitasi Pemerintah Desa dalam Pemanfaatan Teknologi Tepat Guna	Jumlah Kelompok TTG yang Difasilitasi	Kelompok	20	-	-	20	-	7.200.000	Arminsyah Arifin, SE., MM.
		Rata-Rata Jumlah Kelompok Binaan PKK			33,08	Kelompok		Fasilitasi Tim Penggerak PKK dalam Penyelenggaraan Gerakan Pemberdayaan Masyarakat dan Kesejahteraan Keluarga	Jumlah Peserta Rapat Evaluasi dan Koordinasi PKK	Orang	1.220	-	-	100	1.120	285.434.190	H.J. Erna Hl., SE.
		Persentase PKK Aktif	100%														

Sungguminasa, 05 Oktober 2022

KEPALA DINAS PMD,



MUHAMMAD BASIR, S.SOS., M.AP.

Pangkat Pembina Utama Muda

NIP 19690705 199009 1 002

The logo of Universitas GOWA is a shield-shaped emblem. It features a central sunburst with rays emanating from a book. The shield is bordered by green leaves and white flowers. At the bottom of the shield, the word "GOWA" is written in a stylized, white, outlined font. The entire logo is rendered in a light, semi-transparent grey color.

**RENCANA AKSI  
TAHUN 2022 DAN  
PENGUKURAN  
RENCANA AKSI  
TAHUN 2022**

PENGUKURAN RENCANA AKSI TAHUN 2022 (TRIWULAN IV)  
DINAS PEMBERDAYAAN MASYARAKAT DAN DESA KABUPATEN GOWA

NO	SASARAN STRATEGIS	INDIKATOR KINERJA	TARGET KINERJA (%)				PROGRAM	SUB KEGIATAN	INDIKATOR KINERJA SUB KEGIATAN	SATUAN	JUMLAH	TARGET KINERJA KEGIATAN				REALISASI				CAPAIAN (%)				ANGGARAN (Rp)	PENANGGUNG JAWAB
			T1	T2	T3	T4						T1	T2	T3	T4	T1	T2	T3	T4	T1	T2	T3	T4		
1	2	3	4	5	6	7	8	9	10	11	12	13	14	15	16	17	18	19	20	21	22	23	24	25	
1	Meningkatnya status kemajuan kemandirian desa						Penunjang Urusan Pemerintahan Daerah Kabupaten/Kota	Persentase Layanan Administrasi Perkantoran	%	100				100	0	0	0	100%	0%	0%	0%	100%	1.166.682.800		
							Pelaksanaan Penatausahaan dan Pengujian/Verifikasi Keuangan SKPD	Jumlah Dokumen Penatausahaan Keuangan yang Diverifikasi	Dokumen	12	3	3	3	3	3	3	3	5	100%	100%	33,33%	166,67%	79.755.700	Saleha, S.Sos	
							Koordinasi dan Penyusunan Laporan Keuangan Akhir Tahun SKPD	Jumlah Dokumen Laporan Keuangan yang Disusun	Dokumen	1	-	-	-	1	0	0	0	1	0%	0%	0%	100%	23.911.500	Saleha, S.Sos	
							Penyediaan Bahan Logistik Kantor	Jumlah Alat Tulis Kantor yang Diadakan	Jenis	300	70	80	70	80	70	80	113	37	100%	100%	161,43%	46%	12.613.900	Saleha, S.Sos	
							Fasilitas Kunjungan Tamu	Jumlah Penyediaan Makanan dan Minuman Tamu	Dos	3.608	250	250	250	2.858	187	192	379	2.839	74,8%	76,8%	151,60%	99,34%	131.376.000	Saleha, S.Sos	
							Penyelenggaraan Rapat Koordinasi dan Konsultasi SKPD	Jumlah Makan Minum Rapat dan Kunjungan Rakor dalam dan Luar Daerah	Kali	3.590	931	930	931	597	1.228	350	221	1.436	131,9%	37,63%	23,74%	240,54%	1.080.505.000	Saleha, S.Sos	
							Pengadaan Peralatan dan Mesin Lainnya	Jumlah Peralatan Kantor yang Diadakan	Set	2	-	1	-	1	0	1	0	1	0%	100%	0	100%	86.755.500	Saleha, S.Sos	
							Penyediaan Jasa Komunikasi, Sumber Daya Air dan Listrik	Jumlah Jaringan Internet	Jaringan	2	2	-	-	-	2	-	-	-	100%	0%	0%	0%	45.380.000	Saleha, S.Sos	

NO	SASARAN STRATEGIS	INDIKATOR KINERJA	TARGET KINERJA (%)				PROGRAM	SUB KEGIATAN	INDIKATOR KINERJA SUB KEGIATAN	SATUAN	JUMLAH	TARGET KINERJA KEGIATAN				REALISASI				CAPAIAN (%)				ANGGARAN (Rp)	PENANGGUNG JAWAB
			T1	T2	T3	T4						T1	T2	T3	T4	T1	T2	T3	T4	T1	T2	T3	T4		
1	2	3	4	5	6	7	8	9	10	11	12	13	14	15	16	17	18	19	20	21	22	23	24	25	
								Penyediaan Jasa Pemeliharaan, Biaya Pemeliharaan, Pajak, Perizinan, Kendaraan Dinas Operasional atau Lapangan	Jumlah Kendaraan Dinas yang Diservis dan Terbayarkan Perizinannya	Unit	2	1	-	-	1	-	-	1	100%	0%	0%	100%	37.470.200	Saleha, S.Sos	
								Pemeliharaan Peralatan dan Mesin Lainnya	Jumlah Peralatan Kantor yang Dipelihara	Unit	5	1	1	2	1	1	1	2	100%	100%	50%	200%	6.300.000	Saleha, S.Sos	
							<b>Peningkatan Kerja Sama Desa</b>		<b>Persentase Kerja Sama Desa yang Dibina</b>	%	100	-	-	-	100	0	0	0	100%	0%	0%	0%	100%	1.135.245.040	
								Fasilitasi Kerja Sama Antar Desa dalam Kabupaten/Kota	Jumlah Desa Yang Difasilitasi Kerja Sama Antar Desa	Desa	121	-	-	-	121	0	0	7	114	0%	0%	0%	94,22%	16.235.840	H.J. Kartini Alwi, SE.
		Swadaya Masyarakat terhadap Program Pemberdayaan Masyarakat				5,64%		Fasilitasi Pembangunan Kawasan Perdesaan	Jumlah Kawasan Perdesaan yang Terbentuk	Kawasan	329	-	-	-	329	0	0	0	329	0%	0%	0%	100%	1.119.009.200	Arminsyah Arifin, SE., MM.
		Pemeliharaan Pasca Program Pemberdayaan Masyarakat				100%																			
							<b>Administrasi Pemerintahan Desa</b>		<b>Persentase Desa Yang Menyelenggarakan Tertib Administrasi Pemerintahan Desa</b>	%	100	-	-	-	100	0	0	0	97,84%	0%	0%	0%	97,84%	2.688.031.600	
								Pembinaan Peningkatan Kapasitas Aparatur Pemerintah Desa	Jumlah Aparat Desa Yang Dilakukan Pembinaan	Orang	501	125	125	125	126	111	111	111	114	88,8%	88,8%	88,8%	90,48%	2.494.874.300	Muhammad Akbar, S.Sos

NO	SASARAN STRATEGIS	INDIKATOR KINERJA	TARGET KINERJA (%)				PROGRAM	SUB KEGIATAN	INDIKATOR KINERJA SUB KEGIATAN	SATUAN	JUMLAH	TARGET KINERJA KEGIATAN				REALISASI				ANGGARAN (Rp)	PENANGGUNG JAWAB				
			T1	T2	T3	T4						T1	T2	T3	T4	T1	T2	T3	T4						
1	2	3	4	5	6	7	8	9	10	11	12	13	14	15	16	17	18	19	20	21	22	23	24	25	
								Pembinaan dan Pemberdayaan BUM Desa dan Lembaga Kerja Sama antar Desa		Unit	242	-	242	-	0	0	0	242	0%	0%	0%	0%	82.965.000	Masyadi SE.	
								Fasilitasi Pengelolaan Aset Desa		Desa	121	-	-	-	121	0	0	0	121	0%	0%	0%	100%	55.393.300	Elvira, SE.
								Pembinaan Peningkatan Kapasitas Anggota BPD		Desa	121	-	-	-	121	0	0	0	121	0%	0%	0%	100%	5.549.700	Muhammad Akbar, S.SOS
		Persentase Desa Maju	49,59%					Fasilitasi Evaluasi Perkembangan Desa serta Lomba Desa dan Kelurahan		Desa/Kelurahan	167	-	-	167	0	0	0	167	0%	0%	0%	0%	49.249.300	Rustam Rasyid, ST.	
		Persentase Desa Berkembang	38,84%																						
		Cakupan Sarana dan Prasaran Perkantoran Pemerintah Desa yang Baik				100%																			
							Pemberdayaan Lembaga Kemasyarakatan, Lembaga Adat dan Masyarakat Hukum Adat		Persentase Lembaga Kemasyarakatan Desa dan Lembaga Adat Desa Yang Aktif	%	100	-	-	-	100	0	0	0	100	0%	0%	0%	100%	680.366.390	
		Persentase LSM Aktif		100%				Peningkatan Kapasitas Kelembagaan Lembaga Kemasyarakatan Desa/Kelurahan (RT, RW, PKK, Posyandu, LPM, dan Karang Taruna), Lembaga Adat Desa/Kelurahan dan Masyarakat Hukum Adat		Orang	442	-	-	0	442	0	0	0	442	0%	0%	0%	100%	387.732.200	Hj. Kartini Alwi, SE.



NO	SASARAN STRATEGIS	INDIKATOR KINERJA	TARGET KINERJA (%)				PROGRAM	SUB KEGIATAN	INDIKATOR KINERJA SUB KEGIATAN	SATUAN	JUMLAH	TARGET KINERJA KEGIATAN				REALISASI				CAPAIAN (%)				ANGGARAN (Rp)	PENANGGUNG JAWAB
			T1	T2	T3	T4						T1	T2	T3	T4	T1	T2	T3	T4	T1	T2	T3	T4		
1	2	3	4	5	6	7	8	9	10	11	12	13	14	15	16	17	18	19	20	21	22	23	24	25	
		Rata-Rata jumlah Kelompok Bina Lembaga Pemberdayaan Masyarakat (LPM)				3 Kelompok																			
		Persentase LPM Berprestasi				12.57%																			
		Persentase Posyandu Aktif	100%																						
								Fasilitasi Pemerintah Desa dalam Pemanfaatan Teknologi Tepat Guna	Jumlah Kelompok TTG yang Difasilitasi	Kelompok	20	-	-	20	-	0	0	0	20	0%	0%	0%	0%	7.200.000	Arminsyah Arifin, SE., MM.
		Rata-Rata Jumlah Kelompok Binaan PKK				33.08 Kelompok		Fasilitasi Tim Penggerak PKK dalam Penyelenggaraan Gerakan Pemberdayaan Masyarakat dan Kesejahteraan Keluarga	Jumlah Peserta Rapat Evaluasi dan Koordinasi PKK	Orang	1.220	-	-	100	1.120	0	0	100	1.120	0%	0%	100%	100%	285.434.190	H.J. Erna HL, SE.
		Persentase PKK Aktif	100%																						

Sungguminasa, 30 Desember 2022

KEPALA DINAS PMD,



MUHAMMAD BASIR, S.SOS., M.AP.

Pangkat

Pembina Utama Muda

19690705 199009 1 002



**RENCANA AKSI  
TAHUN 2023**

**RENCANA AKSI TAHUN 2023**  
**DINAS PEMBERDAYAAN MASYARAKAT DAN DESA KABUPATEN GOWA**

NO	SASARAN STRATEGIS	INDIKATOR KINERJA	TARGET KINERJA (%)				PROGRAM	SUB KEGIATAN	INDIKATOR KINERJA SUB KEGIATAN	SATUAN	JUMLAH	TARGET KINERJA KEGIATAN				ANGGARAN (Rp)	PENANGGUNG JAWAB
			T1	T2	T3	T4						T1	T2	T3	T4		
1	2	3	4	5	6	7	8	9	10	11	12	13	14	15	16	17	18
1	Meningkatnya status kemajuan kemandirian desa						PROGRAM PENUNJANG URUSAN PEMERINTAHAN DAERAH KABUPATEN/KOTA		PERSENTASE PEMENUHAN PENUNJANG PELAYANAN PENUNJANG URUSAN PERENCANAAN PEMBANGUNAN DAERAH	Persen	100					4.257.786.423	
								Koordinasi dan Penyusunan Laporan Capaian Kinerja dan Ikhtisar Realisasi Kinerja SKPD	Jumlah Laporan Capaian Kinerja dan Ikhtisar Realisasi Kinerja SKPD dan Laporan Hasil Koordinasi Penyusunan Laporan Capaian Kinerja dan Ikhtisar Realisasi Kinerja SKPD	Laporan	1	1				71.655.800	Junaedi Misi, SE.,MM
								Penyediaan Gaji dan Tunjangan ASN	Jumlah Orang yang Menerima Gaji dan Tunjangan ASN	Orang/Bulan	14	3	5	3	3	2.143.204.363	Junaedi Misi, SE.,MM
								Pelaksanaan Penatausahaan dan Pengujian/Verifikasi Keuangan SKPD	Jumlah Dokumen Penatausahaan Keuangan dan Pengujian/Verifikasi Keuangan SKPD	Dokumen	12	3	3	3	3	101.877.600	Junaedi Misi, SE.,MM

NO	SASARAN STRATEGIS	INDIKATOR KINERJA	TARGET KINERJA (%)				PROGRAM	SUB KEGIATAN	INDIKATOR KINERJA SUB KEGIATAN	SATUAN	JUMLAH	TARGET KINERJA KEGIATAN				ANGGARAN (Rp)	PENANGGUNG JAWAB
			T1	T2	T3	T4						T1	T2	T3	T4		
1	2	3	4	5	6	7	8	9	10	11	12	13	14	15	16	17	18
								Pengadaan Pakaian Dinas beserta Atribut Kelengkapannya	Jumlah Paket Pakaian Dinas beserta Atribut Kelengkapan	Paket	21	21				69.050.000	Saleha, S.Sos
								Penyediaan Bahan Logistik Kantor	Jumlah Paket Bahan Logistik Kantor yang Disediakan	Paket	634	634				27.343.760	Saleha, S.Sos
								Penyediaan Bahan/Material	Jumlah Paket Bahan/Material yang disediakan	Paket	1			1		100.000.000	Saleha, S.Sos
								Fasilitasi Kunjungan Tamu	Jumlah Laporan Fasilitasi Kunjungan Tamu	Laporan	68	17	17	17	17	216.729.000	Saleha, S.Sos
								Penyelenggaraan Rapat Koordinasi dan Konsultasi SKPD	Jumlah Laporan Penyelenggaraan Rapat Koordinasi dan Konsultasi SKPD	Laporan	1.742	435	436	435	436	1.197.987.000	Saleha, S.Sos
								Pengadaan Peralatan dan Mesin Lainnya	Jumlah Unit Peralatan dan Mesin Lainnya yang Disediakan	Unit	12			12		124.788.600	Junaedi Misi, SE.,MM

NO	SASARAN STRATEGIS	INDIKATOR KINERJA	TARGET KINERJA (%)				PROGRAM	SUB KEGIATAN	INDIKATOR KINERJA SUB KEGIATAN	SATUAN	JUMLAH	TARGET KINERJA KEGIATAN				ANGGARAN (Rp)	PENANGGUNG JAWAB
			T1	T2	T3	T4						T1	T2	T3	T4		
1	2	3	4	5	6	7	8	9	10	11	12	13	14	15	16	17	18
								Pengadaan Sarana dan Prasarana Pendukung Gedung Kantor atau Bangunan Lainnya	Jumlah Unit Sarana dan Prasarana Pendukung Gedung Kantor atau Bangunan Lainnya yang Disediakan	Unit	4		4			24.099.400	Junaedi Misi, SE.,MM
								Penyediaan Jasa Komunikasi, Sumber Daya Air dan Listrik	Jumlah Laporan Penyediaan Jasa Komunikasi, Sumber Daya Air dan Listrik yang Disediakan	Laporan	2		1		1	52.380.000	Junaedi Misi, SE.,MM
								Penyediaan Jasa Pemeliharaan, Biaya Pemeliharaan, Pajak, dan Perizinan Kendaraan Dinas Operasional atau Lapangan	Jumlah Kendaraan Dinas Operasional atau Lapangan yang Dipelihara dan Dibayarkan Pajak dan Perizinannya	Unit	2	1		1		86.480.900	Saleha, S.Sos
								Pemeliharaan Peralatan dan Mesin Lainnya	Jumlah Peralatan dan Mesin Lainnya yang Dipelihara	Unit	20	5	5	5	5	42.190.000	Saleha, S.Sos
							<b>PROGRAM PENINGKATAN KERJA SAMA DESA</b>		<b>PERSENTASE KERJA SAMA DESA YANG DIBINA</b>	<b>Persen</b>	<b>100</b>					<b>140.272.400</b>	

NO	SASARAN STRATEGIS	INDIKATOR KINERJA	TARGET KINERJA (%)				PROGRAM	SUB KEGIATAN	INDIKATOR KINERJA SUB KEGIATAN	SATUAN	JUMLAH	TARGET KINERJA KEGIATAN				ANGGARAN (Rp)	PENANGGUNG JAWAB
			T1	T2	T3	T4						T1	T2	T3	T4		
1	2	3	4	5	6	7	8	9	10	11	12	13	14	15	16	17	18
								Fasilitasi Kerja Sama antar Desa dalam Kabupaten/Kota	Jumlah Dokumen Kerja Sama antar Desa dalam Kabupaten/Kota	Dokumen	34		34			29.102.900	Drs. Mangngai Raja
		Swadaya Masyarakat terhadap Program Pemberdayaan Masyarakat				5,75%		Fasilitasi Pembangunan Kawasan Perdesaan	Jumlah Dokumen Hasil Fasilitasi Pembangunan Kawasan Perdesaan	Dokumen	2			1	1	111.169.500	Rizki Wahyuni, SE.
		Pemeliharaan Pasca Program Pemberdayaan Masyarakat				100%											
							<b>PROGRAM ADMINISTRASI PEMERINTAHAN DESA</b>		<b>PERSENTASE DESA YANG MENYELENGGARAKAN TERTIB ADMINISTRASI PEMERINTAHAN DESA</b>	<b>Persen</b>	<b>100</b>					<b>2.772.298.040</b>	
								Pembinaan Peningkatan Kapasitas Aparatur Pemerintah Desa	Jumlah Aparatur Pemerintah Desa yang Mengikuti Pembinaan Peningkatan Kapasitas	Orang	259				259	2.431.182.000	Yuliaty, S.Sos., MM.

NO	SASARAN STRATEGIS	INDIKATOR KINERJA	TARGET KINERJA (%)				PROGRAM	SUB KEGIATAN	INDIKATOR KINERJA SUB KEGIATAN	SATUAN	JUMLAH	TARGET KINERJA KEGIATAN				ANGGARAN (Rp)	PENANGGUNG JAWAB
			T1	T2	T3	T4						T1	T2	T3	T4		
1	2	3	4	5	6	7	8	9	10	11	12	13	14	15	16	17	18
								Pembinaan dan Pemberdayaan BUM Desa dan Lembaga Kerja Sama antar Desa	Jumlah Dokumen Hasil Pembinaan dan Pemberdayaan BUM Desa dan Lembaga Kerja Sama antar Desa	Dokumen	121	121				236.800.000	Rizki Wahyuni, SE.
		Persentase Desa Maju	57,85%					Fasilitasi Evaluasi Perkembangan Desa serta Lomba Desa dan Kelurahan	Jumlah Dokumen Hasil Evaluasi Perkembangan Desa serta Lomba Desa dan Kelurahan	Dokumen	6		6			104.316.040	Yulianti, S.Sos., MM.
		Persentase Desa Berkembang	28,93%														
		Cakupan Sarana dan Prasaran Perkantoran Pemerintah Desa yang Baik				100%											
							<b>PROGRAM PEMBERDAYAAN LEMBAGA KEMASYARAKATAN, LEMBAGA ADAT DAN MASYARAKAT HUKUM ADAT</b>		<b>PERSENTASE LEMBAGA KEMASYARAKATAN DESA DAN LEMBAGA ADAT DESA YANG AKTIF</b>	Persen	<b>100</b>					<b>744.007.000</b>	





NO	SASARAN STRATEGIS	INDIKATOR KINERJA	TARGET KINERJA (%)				PROGRAM	SUB KEGIATAN	INDIKATOR KINERJA SUB KEGIATAN	SATUAN	JUMLAH	TARGET KINERJA KEGIATAN				ANGGARAN (Rp)	PENANGGUNG JAWAB
			T1	T2	T3	T4						T1	T2	T3	T4		
1	2	3	4	5	6	7	8	9	10	11	12	13	14	15	16	17	18
		Persentase Posyandu Aktif				3 Kelompok											
								Fasilitasi Pemerintah Desa dalam Pemanfaatan Teknologi Tepat Guna	Jumlah Laporan Hasil Fasilitasi Pemerintah Desa dalam Pemanfaatan Teknologi Tepat Guna	Laporan	20	10	10			32.258.000	Rizki Wahyuni, SE.
								Fasilitasi Bulan Bhakti Gotong Royong Masyarakat	Jumlah Laporan Hasil Fasilitasi Bulan Bhakti Gotong Royong Masyarakat	Laporan	121		60	61		10.118.400	Drs. Mangngai Raja
		Rata-Rata Jumlah Kelompok Binaan PKK				14,37%		Fasilitasi Tim Penggerak PKK dalam Penyelenggaraan Gerakan Pemberdayaan Masyarakat dan Kesejahteraan Keluarga	Jumlah Dokumen Hasil Fasilitasi Tim Penggerak PKK dalam Penyelenggaraan Gerakan Pemberdayaan Masyarakat dan Kesejahteraan Keluarga	Dokumen	3	2	1			452.270.000	Drs. Mangngai Raja

NO	SASARAN STRATEGIS	INDIKATOR KINERJA	TARGET KINERJA (%)				PROGRAM	SUB KEGIATAN	INDIKATOR KINERJA SUB KEGIATAN	SATUAN	JUMLAH	TARGET KINERJA KEGIATAN				ANGGARAN (Rp)	PENANGGUNG JAWAB
			T1	T2	T3	T4						T1	T2	T3	T4		
1	2	3	4	5	6	7	8	9	10	11	12	13	14	15	16	17	18
		Persentase PKK Aktif	100%														

Sungguminasa, 04 Januari 2023

KEPALA DINAS PMD,



MOHAMMAD BASIR, S.Sos., M.AP.

Pangkat : Pembina Utama Muda

NIP : 19690705 199009 1 002



**CASCADING /  
POHON KINERJA /  
CROSSCUTTING**

GOWA





# **INDIKATOR KINERJA UTAMA (IKU) SKPD**



**PEMERINTAH KABUPATEN GOWA**  
**DINAS PEMBERDAYAAN MASYARAKAT DAN DESA**

Jl. Masjid Raya No. 30 Lantai II Tlp.(0411) 880 247 Sungguminasa

---

**SURAT KEPUTUSAN KEPALA DINAS**  
**PEMBERDAYAAN MASYARAKAT DAN DESA**  
**KABUPATEN GOWA TAHUN 2021 - 2026**  
NOMOR : 410/085a/IV/DPMD/2022

**TENTANG**

**PENETAPAN INDIKATOR KINERJA UTAMA**  
**DINAS PEMBERDAYAAN MASYARAKAT DAN DESA KABUPATEN GOWA**  
**TAHUN 2021 - 2026**

**KEPALA DINAS PEMBERDAYAAN MASYARAKAT DAN DESA KABUPATEN GOWA,**

- Menimbang :
- a. bahwa dalam rangka melaksanakan Ketentuan sebagaimana diatur dalam Peraturan Menteri Negara Pendayagunaan Aparatur Negara Nomor PER/20/M.PAN/11/2008 tentang Pedoman Penyusunan Indikator Kinerja Utama, maka perlu menetapkan Indikator Kinerja Utama Dinas Pemberdayaan Masyarakat dan Desa Kabupaten Gowa Tahun 2021 - 2026;
  - b. bahwa berdasarkan pertimbangan sebagaimana dimaksud pada huruf a, maka dipandang perlu ditetapkan dengan Keputusan Kepala Dinas Pemberdayaan Masyarakat dan Desa Kabupaten Gowa.
- Mengingat :
1. Undang – Undang Nomor 29 Tahun 1959 tentang Pembentukan Daerah Tingkat II di Sulawesi ( Lembaran Negara Republik Indonesia Tahun 1959 Nomor 74 Tambahan Lembaran Negara Republik Indonesia Nomor 1822) ;
  2. Undang – Undang Nomor 28 Tahun 1999 tentang Penyelenggaraan Negara yang Bersih dan Bebas dari Korupsi, Kolusi dan Nepotisme (Lembaran Negara Republik Indonesia Tahun 1999 Nomor 75, Tambahan Lembaran Negara Republik Indonesia Nomor 3851);
  3. Undang – Undang Nomor 17 Tahun 2003 tentang Keuangan Negara (Lembaran Negara Republik Indonesia Tahun 2003 Nomor 47, Tambahan Lembaran Negara Republik Indonesia Nomor 4286);
  4. Undang – Undang Nomor 1 Tahun 2004 tentang Perbendaharaan Negara (Lembaran Negara Republik Indonesia 2004 Nomor 5, Tambahan Lembaran Negara Republik Indonesia Nomor 4355);
  5. Undang – Undang Nomor 15 Tahun 2004 tentang Pemeriksaan Pengelolaan dan Tanggung Jawab Keuangan Negara (Lembaran Negara Republik Indonesia Tahun 2004 Nomor 66, Tambahan Lembaran Negara Republik Indonesia Nomor 4400);

6. Undang – Undang Nomor 32 Tahun 2004 tentang Pemerintahan Daerah (Lembaran Negara Republik Indonesia Tahun 2004 Nomor 125, Tambahan Lembaran Negara Republik Indonesia Nomor 4437), sebagaimana telah diubah terakhir dengan Undang-Undang Nomor 12 Tahun 2008 tentang Perubahan Kedua atas Undang-Undang Nomor 32 Tahun 2004 tentang Pemerintahan Daerah (Lembaran Negara Republik Indonesia Tahun 2008 Nomor 59, Tambahan Lembaran Negara Republik Indonesia Nomor 4844);
7. Undang – Undang Nomor 33 Tahun 2004 tentang Perimbangan Keuangan antara Pemerintah Pusat dan Pemerintah Daerah (Lembaran Negara Republik Indonesia Tahun 2004 Nomor 126, Tambahan Negara Republik Indonesia Nomor 4438);
8. Peraturan Pemerintah Nomor 55 Tahun 2005 tentang Dana Perimbangan (Lembaran Negara Republik Indonesia Tahun 2005 Nomor 137, Tambahan Lembaran Negara Republik Indonesia Nomor 4578);
9. Peraturan Pemerintah Nomor 58 Tahun 2005 tentang Pengolahan Keuangan Daerah (Lembaran Negara Republik Indonesia Tahun 2005 Nomor 140, Tambahan Lembaran Negara Nomor 4578);
10. Peraturan Pemerintah Nomor 8 Tahun 2006 tentang Laporan Keuangan dan Kinerja Instansi Pemerintah (Lembaran Negara Republik Indonesia Tahun 2006 Nomor 25, Tambahan Lembaran Negara Republik Indonesia Nomor 4737);
11. Peraturan Pemerintah Nomor 38 Tahun 2007 tentang Pembagian Urusan Pemerintah antara Pemerintah, Pemerintahan Daerah Provinsi dan Pemerintahan Daerah Kabupaten/Kota (Lembaran Negara Republik Indonesia Tahun 2007 Nomor 82, Tambahan Lembaran Negara Republik Indonesia Nomor 4737);
12. Peraturan Menteri Dalam Negeri Nomor 13 Tahun 2006 tentang Pedoman Pengelolaan Keuangan Daerah sebagaimana telah diubah terakhir dengan peraturan Menteri Dalam Negeri Nomor 21 Tahun 2011;
13. Peraturan Daerah Kabupaten Gowa Nomor 8 tentang Pokok-pokok Pengelolaan Keuangan Daerah (Lembaran Daerah Kabupaten Gowa Tahun 2009 Nomor 8), sebagaimana telah diubah dengan Peraturan Daerah Kabupaten Gowa Nomor 11 Tahun 2014 (Lembaran Daerah Kabupaten Gowa Tahun 2014 Nomor 11);
14. Peraturan Daerah Kabupaten Gowa Nomor 4 Tahun 2020, tentang Anggaran Pendapatan dan Belanja Daerah Kabupaten Gowa Tahun Anggaran 2021 (Lembaran Daerah Kabupaten Gowa Tahun 2021 Nomor 4);
15. Peraturan Bupati Gowa Nomor 55 Tahun 2020, tentang Penjabaran Anggaran Pendapatan dan Belanja Daerah Kabupaten Gowa Tahun 2021 (Berita Daerah Kab. Gowa Tahun 2020 Nomor 55);
16. Keputusan Bupati Gowa Nomor 495/XII/2020 Tentang Pengesahan Dokumen Pelaksanaan Anggaran Satuan Kerja Perangkat Daerah (DPA-SKPD) Dinas Pemberdayaan Masyarakat dan Desa Kab. Gowa Tahun 2021.
17. Keputusan Bupati Gowa Nomor 448/IX/2021 Tentang Indikator Kinerja Utama Pemerintah Daerah Kabupaten Gowa Tahun 2021-2026

**MEMUTUSKAN :**

- Menetapkan :
- KESATU : Indikator Kinerja Utama Dinas Pemberdayaan Masyarakat dan Desa Kabupaten Gowa sebagaimana tercantum pada Lampiran yang merupakan bagian tidak terpisahkan dari Keputusan ini.
- KEDUA : Indikator Kinerja Utama merupakan acuan ukuran kinerja yang digunakan Dinas Pemberdayaan Masyarakat dan Desa Kabupaten Gowa untuk menetapkan rencana kinerja tahunan, menyampaikan rencana kerja dan anggaran, menyusun laporan kinerja serta melakukan evaluasi pencapaian kinerja sesuai dengan dokumen renstra.
- KETIGA : Keputusan ini berlaku pada tanggal ditetapkan dengan ketentuan apabila terdapat kekeliruan di dalamnya akan diperbaiki sebagaimana mestinya.

Ditetapkan di Sungguminasa  
pada tanggal : 29 April 2022



KEPALA DINAS,

MUHAMMAD BASIR, S.Sos., M.AP.

Pangkat : Pembina Utama Muda

NIP : 19690705 199009 1 002

**Tembusan Yth :**

1. Bupati Gowa (sebagai Laporan) di Sungguminasa;
2. Inspektur Inspektorat Daerah Kab. Gowa di Sungguminasa;
3. Kepala Bagian Organisasi dan Pendayagunaan Aparatur Daerah;
4. Arsip.



LAMPIRAN : PENETAPAN INDIKATOR KINERJA UTAMA DINAS PEMBERDAYAAN MASYARAKAT DAN DESA KABUPATEN GOWA TAHUN 2021 - 2026

NOMOR : 410/085a/IV/DPMD/2022

TANGGAL : 29 April 2021

INDIKATOR KINERJA UTAMA DINAS PEMBERDAYAAN MASYARAKAT DAN DESA KABUPATEN GOWA

NO	SASARAN	INDIKATOR KINERJA UTAMA	SATUAN	FORMULASI PENGUKURAN	SUMER DATA
1	2	3	4	5	6
1.	Berkembangnya infrastruktur sosial ekonomi masyarakat perdesaan	Indeks Desa Membangun	%	$\frac{\text{Rata-rata nilai IDM seluruh desa}}{\text{Jumlah Desa}} \times 100$	Dinas PMD



KEPALA DINAS,

MUHAMMAD BASIR, S.Sos., M.AP.

Pangkat : Pembina Utama Muda

NIP : 19690705 199009 1 002

The logo of Universitas GOWA is a shield-shaped emblem. It features a central sunburst with rays emanating from a white bird-like figure. The shield is bordered by green leaves and yellow laurel branches. At the bottom, the word "GOWA" is written in a stylized white font. The entire logo is rendered in a light gray, semi-transparent style.





# **SOP PENYUSUNAN LAPORAN CAPAIAN KINERJA**







PEMERINTAH KABUPATEN GOWA  
DINAS PEMBERDAYAAN MASYARAKAN DAN DESA

Nomor SOP	: 400.10.1/037/II/DPMD/2023
Tgl. Pembuatan	: 07 Februari 2023
Tgl. Revisi	: 07 Februari 2023
Tgl. Pengesahan	: 07 Februari 2023
Disahkan oleh	:  Mengesahkan; KEPALA DPMD KAB. GOWA MUHAMMAD BASIR, S.Sos., M.AP. Pangkat : Pembina Utama Muda NIP : 19690705 199009 1 002
Nama SOP	: Penyusunan Laporan Kinerja
Dasar Hukum :	Kualifikasi Pelaksanaan :
<ul style="list-style-type: none"><li>- Undang-undang nomor 25 tahun 2009 tentang Pelayanan Publik</li><li>- Peraturan Presiden Tahun 2014 Nomor 29 Tahun 2014 Tentang Sistem Akuntabilitas Kinerja Instansi Pemerintah</li><li>- Peraturan Menteri Pendayagunaan Aparatur Negara dan Reformasi Birokrasi Nomor 35 Tahun 2012 Tentang Pedoman Penyusunan Standar Operasional Prosedur Administrasi Pemerintah</li></ul>	<ul style="list-style-type: none"><li>- Memiliki Kemampuan Pengolahan Data Sederhana</li><li>- Mengetahui Tugas dan Fungsi Sistem Akuntabilitas Kinerja Instansi Pemerintah</li><li>- Mengetahui Tugas dan Fungsi Dalam Pembuatan Laporan Kinerja</li></ul>

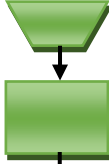
<b>Keterkaitan :</b>	<b>Peralatan / perlengkapan :</b>
	<ul style="list-style-type: none"> <li>- Lembar Kerja/Rencana Aksi</li> <li>- Komputer/Printer</li> <li>- Jaringan Internet</li> <li>- Alat Tulis Kantor</li> </ul>
<b>Peringatan :</b>	<b>Pencatatan dan Pendataan :</b>
Keterlambatan penyampaian data kinerja akan mempengaruhi pelaporan kinerja secara keseluruhan	Disimpan sebagai data elektronik dan manual

No.	Kegiatan	Pelaksana				Mutu Baku			Keterangan
		Kabid	Kasi	Pengolah Data	Kasubag Perencanaan & Pelaporan	Kelengkapan	Waktu	Output	
1	Menugaskan kasi untuk menyusun laporan data kinerja bidang setiap tanggal 10 awal triwulan					Indikator sasaran	10 Menit	Disposisi	Data Kinerja sesuai dengan indikator kinerja masing-masing
2	Memerintahkan pengolah data mengumpulkan bahan laporan kinerja		  			Disposisi	5 Menit	Disposisi	-

3	Menyerahkan bahan laporan kinerja pada kasi					Disposisi	3 Jam	Bahan laporan data kinerja	-
4	Membuat laporan data kinerja					Bahan Laporan	1 hari	Laporan pengaduan masyarakat	-
5	Memeriksa laporan kinerja. Jika disetujui diserahkan pada kasi untuk diserahkan pada sub bagian program dan didokumentasikan, jika tidak dikembalikan kepada kasi untuk diperbaiki					Laporan Kinerja	1 jam	Laporan Disposisi	-
6	Mendokumentasikan laporan kinerja setiap triwulan dan menyusun kinerja setiap tahun menggunakan laporan kinerja					Laporan Kinerja	1 hari untuk penyusunan laporan triwulan dan 15 hari untuk laporan Kinerja tahunan	Laporan triwulan dan Laporan Kinerja	-